

# 580VA1

DEUTZ F2L 514 / 2 CILINDROS

2660cm<sup>3</sup> – TRACTOR

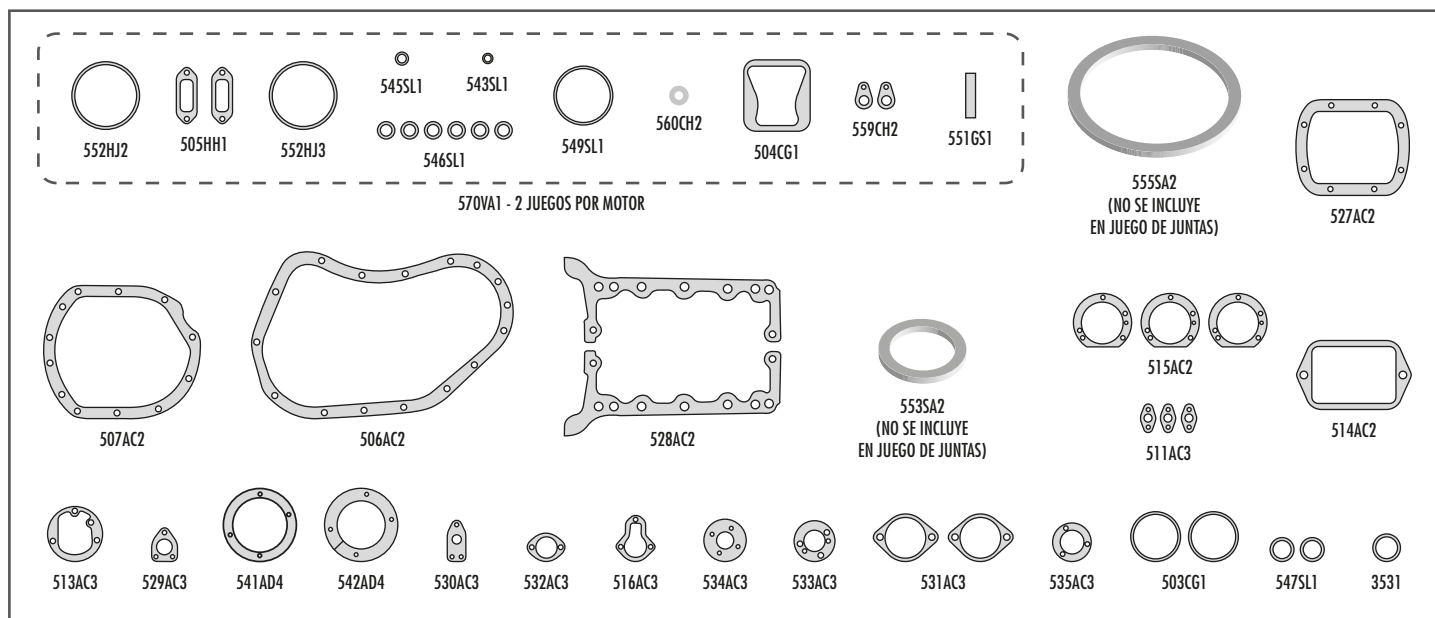
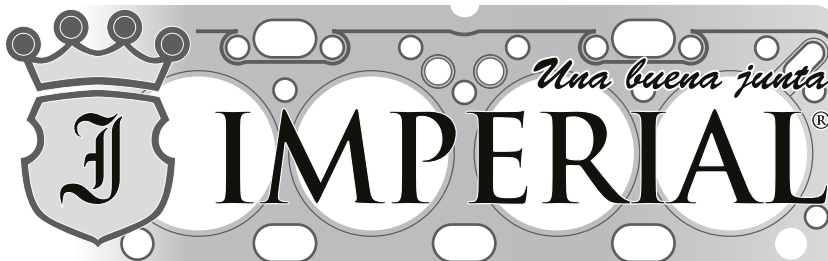

Nº Imperial	Nº Original	Descripción	Nº Imperial	Nº Original	Descripción
504CG1	3365751	JUNTA TAPA DE VÁLVULA	531AD3	3008579	JUNTA BRIDA BOMBA INYECTORA
527AC2	2101602	JUNTA CÁRTER INFERIOR	532AC3	8094009	JUNTA TAPA ALIM. FILTRO ACEITE
527AD2	2101602	JUNTA CÁRTER INFERIOR	532AD3	8094009	JUNTA TAPA ALIM. FILTRO ACEITE
528AC2	3367527	JUNTA DE CÁRTER	533AC3	3367873	JUNTA CAJA FILTRO ACEITE
528AD2	3367527	JUNTA DE CÁRTER	533AD3	3367873	JUNTA CAJA FILTRO ACEITE
505HH1	3316525	JUNTA ADMISIÓN Y ESCAPE	534AC3		JUNTA
506AC2	3367524	JUNTA TAPA DE DISTRIBUCIÓN	534AD3		JUNTA
506AD2	3367524	JUNTA TAPA DE DISTRIBUCIÓN	535AC3	8094046	JUNTA TURBINA
503CG1		JUNTA FILTRO DE ACEITE	535AD3	8094046	JUNTA TURBINA
507AC2	3367523	JUNTA BANCADA TRASERA	541AD4	3367679	JUNTA ANILLO DEFLECTOR BANCADA
507AD2	3367523	JUNTA BANCADA TRASERA	542AD4	3367676	JUNTA DEFLECTOR BANCADA
511AC3	3371967	JUNTA CHUPADOR BOMBA DE ACEITE	543SL1	1160038	ORING 10x2.5 ESPÁRRAGO T. VÁLVULA
511AD3	3371967	JUNTA CHUPADOR BOMBA DE ACEITE	545SL1	1167366	ORING 12x3.5 DESCARGA ACEITE
513AC3	3367895	JUNTA BASE FILTRO DE ACEITE	546SL1	1169762	ORING 16x4 GUÍA BOTADORES
513AD3	3367895	JUNTA BASE FILTRO DE ACEITE	547SL1	1161019	ORING 25x4 RADIADOR ACEITE
514AC2	3000649	JUNTA BOMBA INYECTORA	549SL1	1166137	ORING 110x4.5 ANILLO CAMISA
514AC3	3000649	JUNTA BOMBA INYECTORA	551GS1	3007334	CAÑO RETORNO ACEITE
514AD2	3000649	JUNTA BOMBA INYECTORA	552HJ2	3365048	SUPLEMENTO DE CAMISA - 0,20mm
514AD3	3000649	JUNTA BOMBA INYECTORA	552HJ3	3365049	SUPLEMENTO DE CAMISA - 0,30mm
514HJ2	3000649	JUNTA BOMBA INYECTORA	553SA2		RETÉN DISTRIBUCIÓN 60x80x10 - GRAFITO
515AC2	3368302	JUNTA CAJA REGULADOR	555SA2		RETÉN BANCADA 120x140x10 - GRAFITO
515AD2	3368302	JUNTA CAJA REGULADOR	559CH2	3365725	JUNTA INTERMEDIA T. CILINDRO
516AC3	3368304	JUNTA TAPA REGULADOR	559HH1	3365725	JUNTA INTERMEDIA T. CILINDRO
516AD3	3368304	JUNTA TAPA REGULADOR	560CH2	3365726	JUNTA INTERMEDIA T. CILINDRO
529AC3	3368112	JUNTA BOMBA ALIMENTADORA A FILTRO	560HH1	3365726	JUNTA INTERMEDIA T. CILINDRO
529AD3	3368112	JUNTA BOMBA ALIMENTADORA A FILTRO	3531		ORING 30x4
530AC3	3368121	JUNTA BOMBA ALIMENTADORA	570VA1	3009638	JUEGO REPARACIÓN DE CILINDRO
530AD3	3368121	JUNTA BOMBA ALIMENTADORA	580VA1	1021005	JUEGO DE JUNTAS PARA MOTOR COMPLETO
531AC3	3008579	JUNTA BRIDA BOMBA INYECTORA			

# 581VA1

DEUTZ F3L 514 / 3 CILINDROS

3990cm<sup>3</sup> – TRACTOR

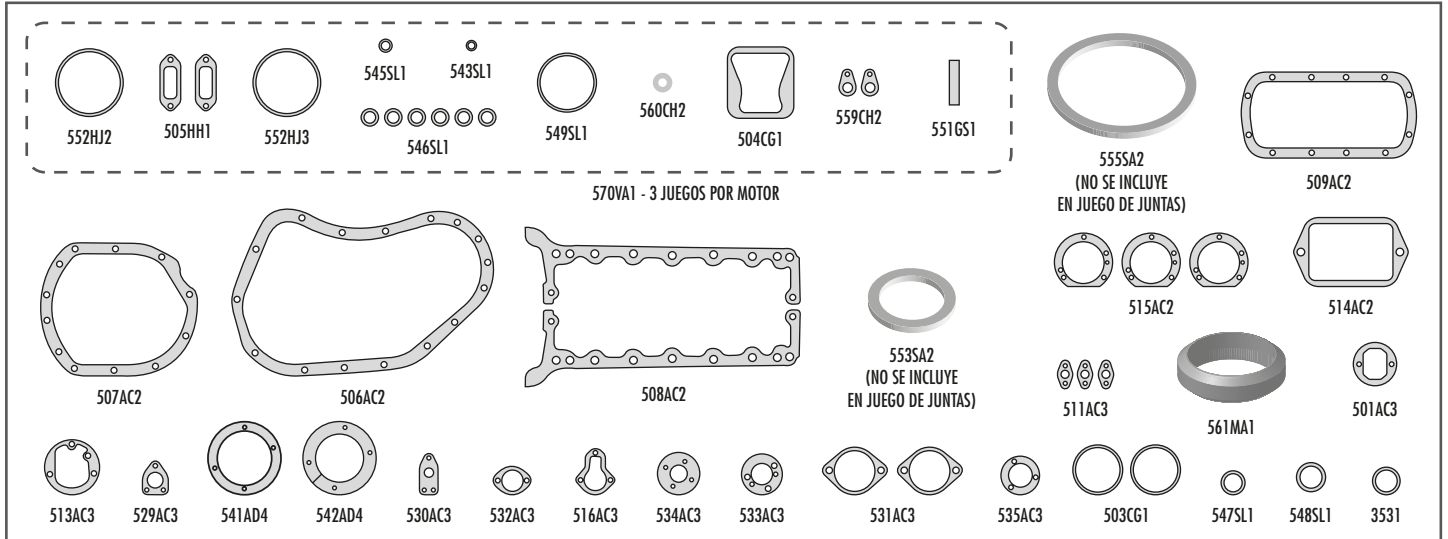
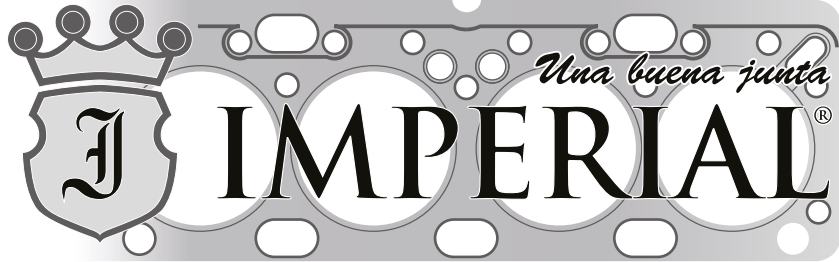

Nº Imperial	Nº Original	Descripción	Nº Imperial	Nº Original	Descripción
504CG1	3365751	JUNTA TAPA DE VÁLVULA	531AC3	3008579	JUNTA BRIDA BOMBA INYECTORA
509AC2	2101601	JUNTA CÁRTER INFERIOR	531AD3	3008579	JUNTA BRIDA BOMBA INYECTORA
509AD2	2101601	JUNTA CÁRTER INFERIOR	532AC3	8094009	JUNTA TAPA ALIM. FILTRO ACEITE
508AC2	3367578	JUNTA DE CÁRTER	532AD3	8094009	JUNTA TAPA ALIM. FILTRO ACEITE
508AD2	3367578	JUNTA DE CÁRTER	533AC3	3367873	JUNTA CAJA FILTRO ACEITE
505HH1	3316525	JUNTA ADMISIÓN Y ESCAPE	533AD3	3367873	JUNTA CAJA FILTRO ACEITE
561MA1	3348038	JUNTA SALIDA DE ESCAPE	534AC3		JUNTA
501AC3	3016809	JUNTA TAPA TRASERA ÁRBOL DE LEVA	534AD3		JUNTA
501AD3	3016809	JUNTA TAPA TRASERA ÁRBOL DE LEVA	535AC3	8094046	JUNTA TURBINA
506AC2	3367524	JUNTA TAPA DE DISTRIBUCIÓN	535AD3	8094046	JUNTA TURBINA
506AD2	3367524	JUNTA TAPA DE DISTRIBUCIÓN	541AD4	3367679	JUNTA ANILLO DEFLECTOR BANCADA
503CG1		JUNTA FILTRO DE ACEITE	542AD4	3367676	JUNTA DEFLECTOR BANCADA
507AC2	3367523	JUNTA BANCADA TRASERA	543SL1	1160038	ORING 10x2.5 ESPÁRRAGO T. VÁLVULA
507AD2	3367523	JUNTA BANCADA TRASERA	545SL1	1167366	ORING 12x3.5 DESCARGA ACEITE
511AC3	3371967	JUNTA CHUPADOR BOMBA DE ACEITE	546SL1	1169762	ORING 16x4 GUIA BOTADORES
511AD3	3371967	JUNTA CHUPADOR BOMBA DE ACEITE	547SL1	1161019	ORING 25x4 RADIADOR ACEITE
513AC3	3367895	JUNTA BASE FILTRO DE ACEITE	549SL1	1166137	ORING 110x4.5 ANILLO CAMISA
513AD3	3367895	JUNTA BASE FILTRO DE ACEITE	551GS1	3007334	CAÑO RETORNO ACEITE
514AC2	3000649	JUNTA BOMBA INYECTORA	552HJ2	3365048	SUPLEMENTO DE CAMISA - 0,20mm
514AC3	3000649	JUNTA BOMBA INYECTORA	552HJ3	3365049	SUPLEMENTO DE CAMISA - 0,30mm
514AD2	3000649	JUNTA BOMBA INYECTORA	553SA2		RETÉN DISTRIBUCIÓN 60x80x10 - GRAFITO
514AD3	3000649	JUNTA BOMBA INYECTORA	555SA2		RETÉN BANCADA 120x140x10 - GRAFITO
514HJ2	3000649	JUNTA BOMBA INYECTORA	559CH2	3365725	JUNTA INTERMEDIA T. CILINDRO
515AC2	3368302	JUNTA CAJA REGULADOR	559HH1	3365725	JUNTA INTERMEDIA T. CILINDRO
515AD2	3368302	JUNTA CAJA REGULADOR	560CH2	3365726	JUNTA INTERMEDIA T. CILINDRO
516AC3	3368304	JUNTA TAPA REGULADOR	560HH1	3365726	JUNTA INTERMEDIA T. CILINDRO
516AD3	3368304	JUNTA TAPA REGULADOR	3531		ORING 30x4
529AC3	3368112	JUNTA BOMBA ALIMENTADORA A FILTRO	548SL1	1166053	ORING 35x4 RADIADOR ACEITE
529AD3	3368112	JUNTA BOMBA ALIMENTADORA A FILTRO	570VA1	3009638	JUEGO REPARACIÓN DE CILINDRO
530AC3	3368121	JUNTA BOMBA ALIMENTADORA	581VA1	1031101	JUEGO DE JUNTAS PARA MOTOR COMPLETO
530AD3	3368121	JUNTA BOMBA ALIMENTADORA			

# 582VA1

DEUTZ F4L 514 / 4 CILINDROS

5320 cm<sup>3</sup> – TRACTOR

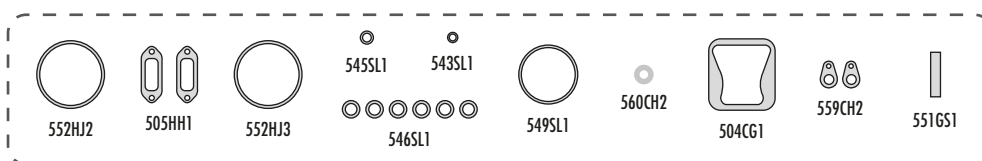
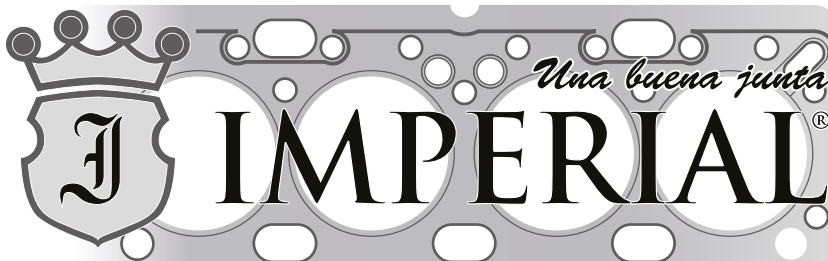

570VA1 - 4 JUEGOS POR MOTOR

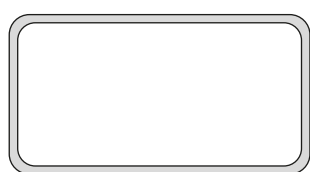

525GS1

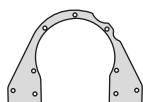

517AC3

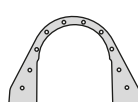

537AC3



554SA2  
(NO SE INCLUYE  
EN JUEGO DE JUNTAS)



555SA2  
(NO SE INCLUYE  
EN JUEGO DE JUNTAS)



529AC3



519AC3



502AC3



561MA1



522AC3



547SL1



548SL1



534AC3



535AC3



523AC3



524AC3

Nº Imperial	Nº Original	Descripción	Nº Imperial	Nº Original	Descripción
504CG1	3365751	JUNTA TAPA DE VÁLVULA	535AD3	8094046	JUNTA TURBINA
505HH1	3316525	JUNTA ADMISIÓN Y ESCAPE	537AC3	3365276	JUNTA BANCADA TRASERA
561MA1	3348038	JUNTA SALIDA DE ESCAPE	537AD3	3365276	JUNTA BANCADA TRASERA
525GS1	3314037	JUNTA PARA CÁRTER - LISO	543SL1	1160038	ORING 10x2.5 ESPARRAGO T. VÁLVULA
80525GS1	3314037	JUNTA PARA CÁRTER - RAYADO	545SL1	1167366	ORING 12x3.5 DESCARGA ACEITE
502AC3	3365105	JUNTA TAPA TRASERA ÁRBOL DE LEVA	546SL1	1169762	ORING 16x4 GUÍA BOTADORES
502AD3	3365105	JUNTA TAPA TRASERA ÁRBOL DE LEVA	547SL1	1161019	ORING 25x4 RADIADOR ACEITE
517AC3	3314046	JUNTA BANCADA DELANTERA	548SL1	1166053	ORING 35x4 RADIADOR ACEITE
517AD3	3314046	JUNTA BANCADA DELANTERA	549SL1	1166137	ORING 110x4.5 ANILLO CAMISA
519AC3	3017861	JUNTA ASP. BOMBA DE ACEITE	551GS1	3007334	CAÑO RETORNO ACEITE
519AD3	3017861	JUNTA ASP. BOMBA DE ACEITE	552HJ2	3365048	SUPLEMENTO DE CAMISA - 0,20mm
522AC3		JUNTA RADIADOR ACEITE	552HJ3	3365049	SUPLEMENTO DE CAMISA - 0,30mm
523AC3	3014850	JUNTA BASE FILTRO DE ACEITE	554SA2		RETÉN DISTRIBUCIÓN 70x90x10 - GRAFITO
523AD3	3014850	JUNTA BASE FILTRO DE ACEITE	555SA2		RETÉN BANCADA 120x140x10 - GRAFITO
524AC3	3014824	JUNTA BOCA LLENADO ACEITE	559CH2	3365725	JUNTA INTERMEDIA T. CILINDRO
524AD3	3014824	JUNTA BOCA LLENADO ACEITE	559HH1	3365725	JUNTA INTERMEDIA T. CILINDRO
529AC3	3368112	JUNTA BOMBA ALIMENTADORA A FILTRO	560CH2	3365726	JUNTA INTERMEDIA T. CILINDRO
529AD3	3368112	JUNTA BOMBA ALIMENTADORA A FILTRO	560HH1	3365726	JUNTA INTERMEDIA T. CILINDRO
534AC3		JUNTA	570VA1	3009638	JUEGO REPARACIÓN DE CILINDRO
534AD3		JUNTA	582VA1	1041001	JUEGO DE JUNTAS PARA MOTOR COMPLETO
535AC3	8094046	JUNTA TURBINA			

# 583VA1

DEUTZ F6L 514 / 6 CILINDROS

7980 cm<sup>3</sup> – TRACTOR

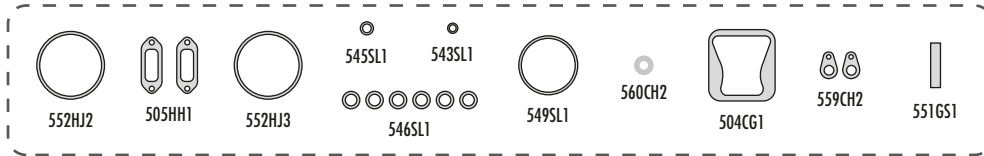
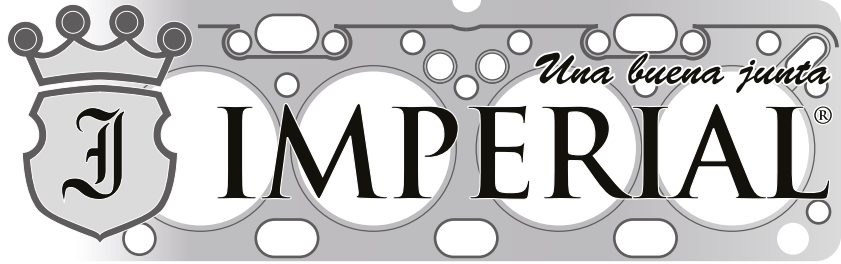

570VA1 - 6 JUEGOS POR MOTOR



526GS1

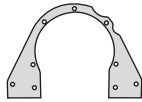

517AC3

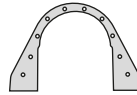

537AC3



554SA2  
(NO SE INCLUYE  
EN JUEGO DE JUNTAS)

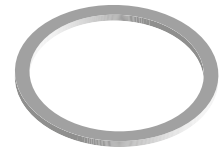

556SA2  
(NO SE INCLUYE  
EN JUEGO DE JUNTAS)



529AC3



519AC3



523AC3



522AC3



541AD4



521AC3



503CG1

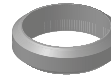

561MA1



540AC3



520AC3



524AC3



539AC3



501AC3



547SL1



3531



548SL1

Nº Imperial	Nº Original	Descripción	Nº Imperial	Nº Original	Descripción
504CG1	3365751	JUNTA TAPA DE VÁLVULA	539AD3	3009636	JUNTA CAÑO RADIADOR ACEITE
505HH1	3316525	JUNTA ADMISIÓN Y ESCAPE	540AC3	1031101	JUNTA FILTRO DE ACEITE
561MA1	3348038	JUNTA SALIDA DE ESCAPE	540AD3	1031101	JUNTA FILTRO DE ACEITE
526GS1	3368112	JUNTA PARA CÁRTER - LISO	541AD4	3367679	JUNTA ANILLO DEFLECTOR BANCADA
501AC3	3016809	JUNTA TAPA TRASERA ÁRBOL DE LEVA	543SL1	1160038	ORING 10x2.5 ESPÁRRAGO T. VÁLVULA
501AD3	3016809	JUNTA TAPA TRASERA ÁRBOL DE LEVA	545SL1	1167366	ORING 12x3.5 DESCARGA ACEITE
503CG1		JUNTA FILTRO DE ACEITE	546SL1	1169762	ORING 16x4 GUÍA BOTADORES
517AC3	3314046	JUNTA BANCADA DELANTERA	547SL1	1161019	ORING 25x4 RADIADOR ACEITE
517AD3	3314046	JUNTA BANCADA DELANTERA	548SL1	1166053	ORING 35x4 RADIADOR ACEITE
519AC3	3017861	JUNTA ASP. BOMBA DE ACEITE	549SL1	1166137	ORING 110x4.5 ANILLO CAMISA
519AD3	3017861	JUNTA ASP. BOMBA DE ACEITE	551GS1	3007334	CAÑO RETORNO ACEITE
521AC3	3969892	JUNTA TAPA FILTRO ACEITE	552HJ2	3365048	SUPLEMENTO DE CAMISA - 0,20mm
521AD3	3969892	JUNTA TAPA FILTRO ACEITE	552HJ3	3365049	SUPLEMENTO DE CAMISA - 0,30mm
523AC3	3014850	JUNTA BASE FILTRO DE ACEITE	554SA2		RETÉN DISTRIBUCIÓN 70x90x10 - GRAFITO
523AD3	3014850	JUNTA BASE FILTRO DE ACEITE	556SA2		RETÉN BANCADA 150x170x10 - GRAFITO
524AC3	3014824	JUNTA BOCA LLENADO ACEITE	559CH2	3365725	JUNTA INTERMEDIA T. CILINDRO
524AD3	3014824	JUNTA BOCA LLENADO ACEITE	559HH1	3365725	JUNTA INTERMEDIA T. CILINDRO
529AC3	3368112	JUNTA BOMBA ALIMENTADORA A FILTRO	560CH2	3365726	JUNTA INTERMEDIA T. CILINDRO
529AD3	3368112	JUNTA BOMBA ALIMENTADORA A FILTRO	560HH1	3365726	JUNTA INTERMEDIA T. CILINDRO
537AC3	3365276	JUNTA BANCADA TRASERA	3531		ORING 30x4
537AD3	3365276	JUNTA BANCADA TRASERA	570VA1	3009638	JUEGO REPARACIÓN DE CILINDRO
539AC3	3009636	JUNTA CAÑO RADIADOR ACEITE	583VA1	3368302	JUEGO DE JUNTAS PARA MOTOR COMPLETO

# 584VA1

DEUTZ AF2L 1114 2908cm<sup>3</sup>

AF2L 2114 3167cm<sup>3</sup> / 2 CIL. - TRACTOR

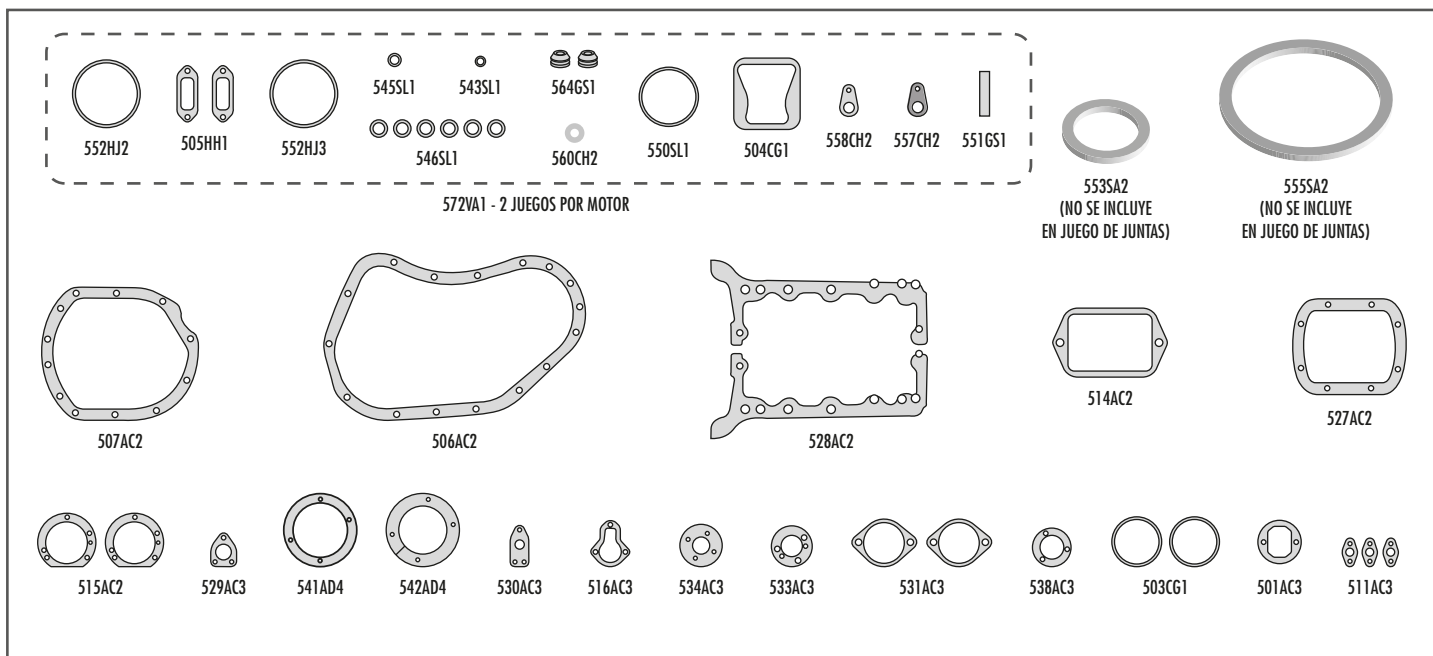
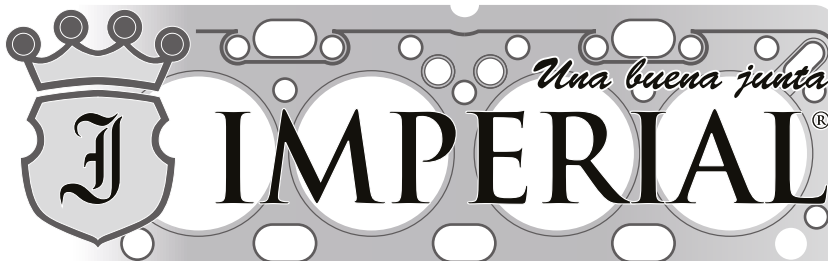

Nº Imperial	Nº Original	Descripción	Nº Imperial	Nº Original	Descripción
504CG1	3365751	JUNTA TAPA DE VÁLVULA	531AC3	3008579	JUNTA BRIDA BOMBA INYECTORA
505HH1	3316525	JUNTA ADMISIÓN Y ESCAPE	531AD3	3008579	JUNTA BRIDA BOMBA INYECTORA
527AC2	2101602	JUNTA CÁRTER INFERIOR	533AC3	3367873	JUNTA CAJA FILTRO ACEITE
527AD2	2101602	JUNTA CÁRTER INFERIOR	533AD3	3367873	JUNTA CAJA FILTRO ACEITE
528AC2	3367527	JUNTA DE CÁRTER	534AC3		JUNTA
528AD2	3367527	JUNTA DE CÁRTER	534AD3		JUNTA
501AC3	3016809	JUNTA TAPA TRASERA ÁRBOL DE LEVA	538AC3		JUNTA TURBINA
501AD3	3016809	JUNTA TAPA TRASERA ÁRBOL DE LEVA	538AC3		JUNTA TURBINA
503CG1		JUNTA FILTRO DE ACEITE	541AD4	3367679	JUNTA ANILLO DEFLECTOR BANCADA
506AC2	3367524	JUNTA TAPA DE DISTRIBUCIÓN	542AD4	3367676	JUNTA DEFLECTOR BANCADA
506AD2	3367524	JUNTA TAPA DE DISTRIBUCIÓN	543SL1	1160038	ORING 10x2.5 ESPÁRRAGO T. VÁLVULA
507AC2	3367523	JUNTA BANCADA TRASERA	545SL1	1167366	ORING 12x3.5 DESCARGA ACEITE
507AD2	3367523	JUNTA BANCADA TRASERA	546SL1	1169762	ORING 16x4 GUÍA BOTADORES
511AC3	3371967	JUNTA CHUPADOR BOMBA DE ACEITE	550SL1	1160598	ORING 115x2 ANILLO CAMISA
511AD3	3371967	JUNTA CHUPADOR BOMBA DE ACEITE	551GS1	3007334	CAÑO RETORNO ACEITE
514AC2	3000649	JUNTA BOMBA INYECTORA	552HJ2	3365048	SUPLEMENTO DE CAMISA - 0,20mm
514AC3	3000649	JUNTA BOMBA INYECTORA	552HJ3	3365049	SUPLEMENTO DE CAMISA - 0,30mm
514AD2	3000649	JUNTA BOMBA INYECTORA	553SA2		RETÉN DISTRIBUCIÓN 60x80x10 - GRAFITO
514AD3	3000649	JUNTA BOMBA INYECTORA	555SA2		RETÉN BANCADA 120x140x10 - GRAFITO
514HJ2	3000649	JUNTA BOMBA INYECTORA	557CH2	0020296	JUNTA INTERMEDIA T. CILINDRO
515AC2	3368302	JUNTA CAJA REGULADOR	557HH1	0020296	JUNTA INTERMEDIA T. CILINDRO
515AD2	3368302	JUNTA CAJA REGULADOR	558CH2	0020285	JUNTA INTERMEDIA T. CILINDRO
516AC3	3368304	JUNTA TAPA REGULADOR	558HH1	0020285	JUNTA INTERMEDIA T. CILINDRO
516AD3	3368304	JUNTA TAPA REGULADOR	560CH2	3365726	JUNTA INTERMEDIA T. CILINDRO
529AC3	3368112	JUNTA BOMBA ALIMENTADORA A FILTRO	560HH1	3365726	JUNTA INTERMEDIA T. CILINDRO
529AD3	3368112	JUNTA BOMBA ALIMENTADORA A FILTRO	564GS1	3017883	CAPUCHÓN DESCARGA ACEITE
530AC3	3368121	JUNTA BOMBA ALIMENTADORA	572VA1	3009636	JUEGO REPARACIÓN DE CILINDRO
530AD3	3368121	JUNTA BOMBA ALIMENTADORA	584VA1	3019339	JUEGO DE JUNTAS PARA MOTOR COMPLETO

# 585VA1

DEUTZ AF3L 1114 4363cm<sup>3</sup>

AF3L 2114 4750cm<sup>3</sup> / 3 CIL. — TRACTOR

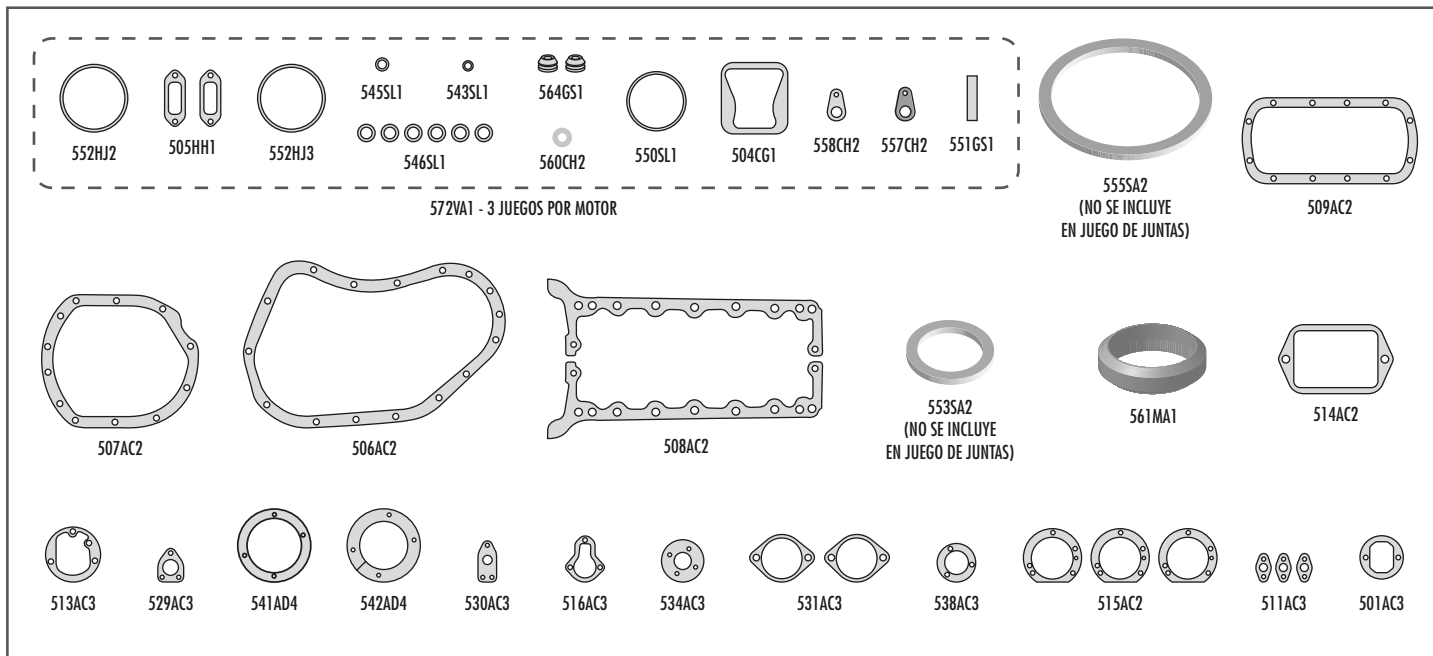
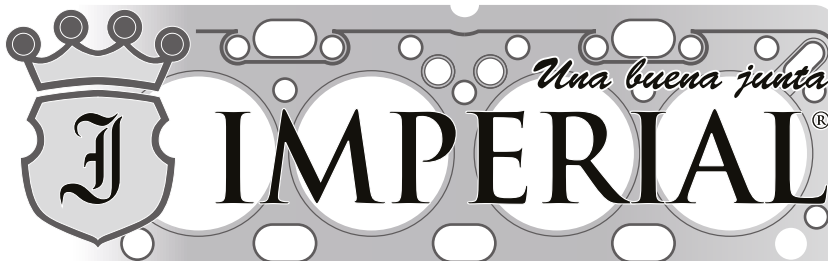

Nº Imperial	Nº Original	Descripción	Nº Imperial	Nº Original	Descripción
504CG1	3365751	JUNTA TAPA DE VÁLVULA	530AC3	3368121	JUNTA BOMBA ALIMENTADORA
505HH1	3316525	JUNTA ADMISIÓN Y ESCAPE	530AD3	3368121	JUNTA BOMBA ALIMENTADORA
561MA1	3348038	JUNTA SALIDA DE ESCAPE	531AC3	3008579	JUNTA BRIDA BOMBA INYECTORA
501AC3	3016809	JUNTA TAPA TRASERA ÁRBOL DE LEVA	531AD3	3008579	JUNTA BRIDA BOMBA INYECTORA
501AD3	3016809	JUNTA TAPA TRASERA ÁRBOL DE LEVA	534AC3		JUNTA
506AC2	3367524	JUNTA TAPA DE DISTRIBUCIÓN	534AD3		JUNTA
506AD2	3367524	JUNTA TAPA DE DISTRIBUCIÓN	538AC3		JUNTA TURBINA
507AC2	3367523	JUNTA BANCADA TRASERA	538AC3		JUNTA TURBINA
507AD2	3367523	JUNTA BANCADA TRASERA	541AD4	3367679	JUNTA ANILLO DEFLECTOR BANCADA
508AC2	3367527	JUNTA DE CÁRTER	542AD4	3367676	JUNTA DEFLECTOR BANCADA
508AD2	3367527	JUNTA DE CÁRTER	543SL1	1160038	ORING 10x2.5 ESPÁRRAGO T. VÁLVULA
509AC2	2101602	JUNTA CÁRTER INFERIOR	545SL1	1167366	ORING 12x3.5 DESCARGA ACEITE
509AD2	2101602	JUNTA CÁRTER INFERIOR	546SL1	1169762	ORING 16x4 GUÍA BOTADORES
511AC3	3371967	JUNTA CHUPADOR BOMBA DE ACEITE	550SL1	1160598	ORING 115x2 ANILLO CAMISA
511AD3	3371967	JUNTA CHUPADOR BOMBA DE ACEITE	551GS1	3007334	CAÑO RETORNO ACEITE
513AC3	3367895	JUNTA BASE FILTRO DE ACEITE	552HJ2	3365048	SUPLEMENTO DE CAMISA - 0,20mm
513AD3	3367895	JUNTA BASE FILTRO DE ACEITE	552HJ3	3365049	SUPLEMENTO DE CAMISA - 0,30mm
514AC2	3000649	JUNTA BOMBA INYECTORA	553SA2		RETÉN DISTRIBUCIÓN 60x80x10 - GRAFITO
514AC3	3000649	JUNTA BOMBA INYECTORA	555SA2		RETÉN BANCADA 120x140x10 - GRAFITO
514AD2	3000649	JUNTA BOMBA INYECTORA	557CH2	0020296	JUNTA INTERMEDIA T. CILINDRO
514AD3	3000649	JUNTA BOMBA INYECTORA	557HH1	0020296	JUNTA INTERMEDIA T. CILINDRO
514HJ2	3000649	JUNTA BOMBA INYECTORA	558CH2	0020285	JUNTA INTERMEDIA T. CILINDRO
515AC2	3368302	JUNTA CAJA REGULADOR	558HH1	0020285	JUNTA INTERMEDIA T. CILINDRO
515AD2	3368302	JUNTA CAJA REGULADOR	560CH2	3365726	JUNTA INTERMEDIA T. CILINDRO
516AC3	3368304	JUNTA TAPA REGULADOR	560HH1	3365726	JUNTA INTERMEDIA T. CILINDRO
516AD3	3368304	JUNTA TAPA REGULADOR	564GS1	3017883	CAPUCHÓN DESCARGA ACEITE
529AC3	3368112	JUNTA BOMBA ALIMENTADORA A FILTRO	572VA1	3009636	JUEGO REPARACIÓN DE CILINDRO
529AD3	3368112	JUNTA BOMBA ALIMENTADORA A FILTRO	585VA1	3019340	JUEGO DE JUNTAS PARA MOTOR COMPLETO

# 586VA1

DEUTZ AF4L 1114 5817cm<sup>3</sup>

AF4L 2114 6333cm<sup>3</sup> / 4 CIL. - TRACTOR

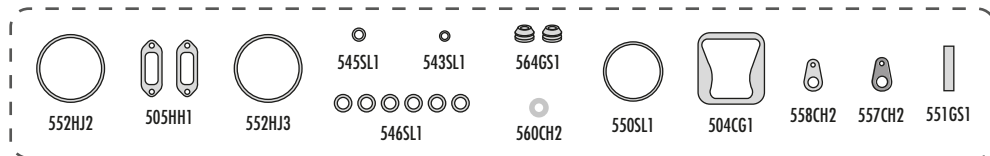

572VA1 - 4 JUEGOS POR MOTOR



525GS1

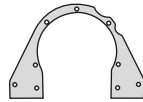

517AC3

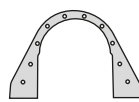

537AC3



554SA2  
(NO SE INCLUYE  
EN JUEGO DE JUNTAS)



555SA2  
(NO SE INCLUYE  
EN JUEGO DE JUNTAS)



529AC3



540AC3



522AC3



561MA1



521AC3



547SL1



1231000



519AC3



524AC3



563AC3

Nº Imperial	Nº Original	Descripción	Nº Imperial	Nº Original	Descripción
504CG1	3365751	JUNTA TAPA DE VÁLVULA	545SL1	1167366	ORING 12x3.5 DESCARGA ACEITE
505HH1	3316525	JUNTA ADMISIÓN Y ESCAPE	546SL1	1169762	ORING 16x4 GUÍA BOTADORES
561MA1	3348038	JUNTA SALIDA DE ESCAPE	547SL1	1161019	ORING 25x4 RADIADOR ACEITE
525GS1	3314037	JUNTA PARA CÁRTER - LISO	550SL1	1160598	ORING 115x2 ANILLO CAMISA
80525GS1	3314037	JUNTA PARA CÁRTER - RAYADO	551GS1	3007334	CAÑO RETORNO ACEITE
502AC3	3365105	JUNTA TAPA TRASERA ÁRBOL DE LEVA	552HJ2	3365048	SUPLEMENTO DE CAMISA - 0,20mm
502AD3	3365105	JUNTA TAPA TRASERA ÁRBOL DE LEVA	552HJ3	3365049	SUPLEMENTO DE CAMISA - 0,30mm
517AC3	3314046	JUNTA BANCADA DELANTERA	554SA2		RETÉN DISTRIBUCIÓN 70x90x10 - GRAFITO
517AD3	3314046	JUNTA BANCADA DELANTERA	555SA2		RETÉN BANCADA 120x140x10 - GRAFITO
519AC3	3017861	JUNTA ASP. BOMBA DE ACEITE	557CH2	0020296	JUNTA INTERMEDIA T. CILINDRO
519AD3	3017861	JUNTA ASP. BOMBA DE ACEITE	557HH1	0020296	JUNTA INTERMEDIA T. CILINDRO
521AC3	3969892	JUNTA TAPA FILTRO ACEITE	558CH2	0020285	JUNTA INTERMEDIA T. CILINDRO
521AD3	3969892	JUNTA TAPA FILTRO ACEITE	558HH1	0020285	JUNTA INTERMEDIA T. CILINDRO
524AC3	3014824	JUNTA BOCA LLENADO ACEITE	560CH2	3365726	JUNTA INTERMEDIA T. CILINDRO
524AD3	3014824	JUNTA BOCA LLENADO ACEITE	560HH1	3365726	JUNTA INTERMEDIA T. CILINDRO
529AC3	3368112	JUNTA BOMBA ALIMENTADORA A FILTRO	563AC3	3969892	JUNTA SOPORTE FILTRO DE ACEITE
529AD3	3368112	JUNTA BOMBA ALIMENTADORA A FILTRO	563AD3	3969892	JUNTA SOPORTE FILTRO DE ACEITE
537AC3	3365276	JUNTA BANCADA TRASERA	564GS1	3017883	CAPUCHÓN DESCARGA ACEITE
537AD3	3365276	JUNTA BANCADA TRASERA		1231000	JUNTA
540AC3	1031101	JUNTA FILTRO DE ACEITE	572VA1	3009636	JUEGO REPARACIÓN DE CILINDRO
540AD3	1031101	JUNTA FILTRO DE ACEITE	586VA1	3019342	JUEGO DE JUNTAS PARA MOTOR COMPLETO
543SL1	1160038	ORING 10x2.5 ESPÁRRAGO T. VÁLVULA			

# 587VA1

DEUTZ AF6L 1114 8725cm<sup>3</sup>

AF6L 2114 9500cm<sup>3</sup> / 6 CIL. - TRACTOR

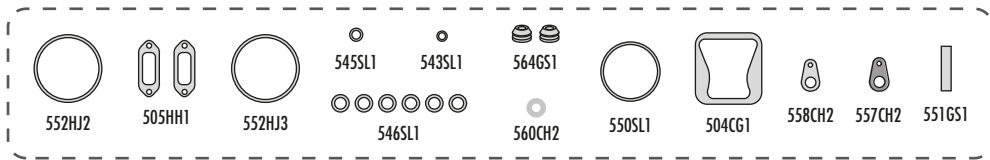

572VA1 - 6 JUEGOS POR MOTOR



526GS1

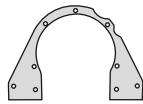

517AC3

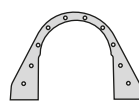

537AC3



554SA2  
(NO SE INCLUYE  
EN JUEGO DE JUNTAS)

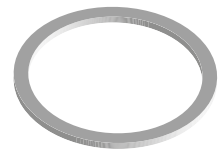

556SA2  
(NO SE INCLUYE  
EN JUEGO DE JUNTAS)



523AC3



529AC3



540AC3



561MA1



521AC3



547SL1



503CG1



548SL1



524AC3



501AC3

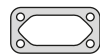

563AC3

Nº Imperial	Nº Original	Descripción	Nº Imperial	Nº Original	Descripción
504CG1	3365751	JUNTA TAPA DE VÁLVULA	545SL1	1167366	ORING 12x3.5 DESCARGA ACEITE
505HH1	3316525	JUNTA ADMISIÓN Y ESCAPE	546SL1	1169762	ORING 16x4 GUÍA BOTADORES
561MA1	3348038	JUNTA SALIDA DE ESCAPE	547SL1	1161019	ORING 25x4 RADIADOR ACEITE
526GS1	3368112	JUNTA PARA CÁRTER - LISO	548SL1	1166053	ORING 35x4 RADIADOR ACEITE
501AC3	3016809	JUNTA TAPA TRASERA ÁRBOL DE LEVA	550SL1	1160598	ORING 115x2 ANILLO CAMISA
501AD3	3016809	JUNTA TAPA TRASERA ÁRBOL DE LEVA	551GS1	3007334	CAÑO RETORNO ACEITE
503CG1		JUNTA FILTRO DE ACEITE	552HJ2	3365048	SUPLEMENTO DE CAMISA - 0,20mm
517AC3	3314046	JUNTA BANCADA DELANTERA	552HJ3	3365049	SUPLEMENTO DE CAMISA - 0,30mm
517AD3	3314046	JUNTA BANCADA DELANTERA	554SA2		RETÉN DISTRIBUCIÓN 70x90x10 - GRAFITO
521AC3	3969892	JUNTA TAPA FILTRO ACEITE	556SA2		RETÉN BANCADA 150x170x10 - GRAFITO
521AD3	3969892	JUNTA TAPA FILTRO ACEITE	557CH2	0020296	JUNTA INTERMEDIA T. CILINDRO
523AC3	3014850	JUNTA BASE FILTRO DE ACEITE	557HH1	0020296	JUNTA INTERMEDIA T. CILINDRO
523AD3	3014850	JUNTA BASE FILTRO DE ACEITE	558CH2	0020285	JUNTA INTERMEDIA T. CILINDRO
524AC3	3014824	JUNTA BOCA LLENADO ACEITE	558HH1	0020285	JUNTA INTERMEDIA T. CILINDRO
524AD3	3014824	JUNTA BOCA LLENADO ACEITE	560CH2	3365726	JUNTA INTERMEDIA T. CILINDRO
529AC3	3368112	JUNTA BOMBA ALIMENTADORA A FILTRO	560HH1	3365726	JUNTA INTERMEDIA T. CILINDRO
529AD3	3368112	JUNTA BOMBA ALIMENTADORA A FILTRO	563AC3	3969892	JUNTA SOPORTE FILTRO DE ACEITE
537AC3	3365276	JUNTA BANCADA TRASERA	563AD3	3969892	JUNTA SOPORTE FILTRO DE ACEITE
537AD3	3365276	JUNTA BANCADA TRASERA	564GS1	3017883	CAPUCHÓN DESCARGA ACEITE
540AC3	1031101	JUNTA FILTRO DE ACEITE	572VA1	3009636	JUEGO REPARACIÓN DE CILINDRO
540AD3	1031101	JUNTA FILTRO DE ACEITE	587VA1	3019343	JUEGO DE JUNTAS PARA MOTOR COMPLETO
543SL1	1160038	ORING 10x2.5 ESPÁRRAGO T. VÁLVULA			



# 650VA1

DEUTZ F3L 913 3064cm<sup>3</sup> / 3 CIL.

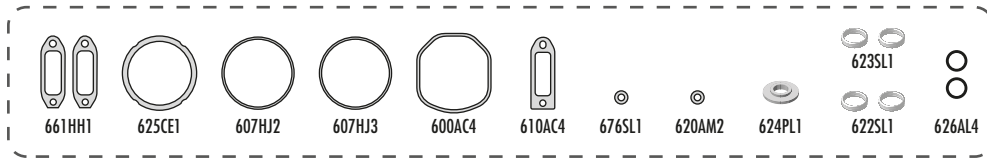

661VA1 - 3 JUEGOS POR MOTOR

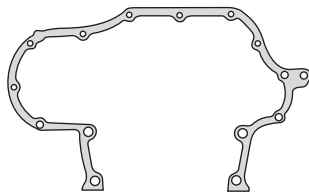

601AC2

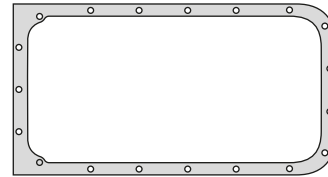

603AC2

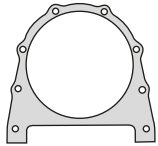

602AC2



613AM1



636AC2



621AC2



619AC3

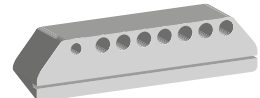

671GS1



665SL1



666SL1



548SL1



664SL1



663SL1



668CG1



618AC3



673GS1

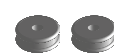

672GS1



670GS1

Incluye juego de arandelas metálicas

Nº Imperial	Nº Original	Descripción	Nº Imperial	Nº Original	Descripción
625CE1		JUNTA TAPA DE CILINDRO - ESPESOR 1,0mm	621AD2	3018528	JUNTA CODO ADMISIÓN
80625CE1		JUNTA TAPA DE CILINDRO - ESPESOR 1,25mm	622SL1	2232840	ANILLO BOTADORES SUPERIOR - SILICONA VERDE
600AC4	3371692	JUNTA TAPA DE VÁLVULA	622VT1	2232840	ANILLO BOTADORES SUPERIOR - VITÓN
600SL1	4004562	JUNTA TAPA DE VÁLVULA	623SL1	2232840B	ANILLO BOTADORES INFERIOR - SILICONA ROJO
603AC2	3018094	JUNTA PARA CÁRTER	624PL1	1216307	AJUSTE TAPA DE VÁLVULA
603AD2	3018094	JUNTA PARA CÁRTER	626AL4	1118764	ARANDELA TAPÓN TAPA DE CILINDRO - 26x32x2
610AC4	2230704	JUNTA MÚLTIPLE DE ADMISIÓN	626CO5	1118764	ARANDELA TAPÓN TAPA DE CILINDRO - 26x32x2
611HH1	3371689	JUNTA MÚLTIPLE DE ESCAPE	636AC2	3364291	JUNTA BOMBA HIDRÁULICA
611HL1	3371689	JUNTA MÚLTIPLE DE ESCAPE-LÁMINAS DE CHAPA	636AD2	3364291	JUNTA BOMBA HIDRÁULICA
613AM1	3020079	JUNTA SALIDA DE ESCAPE	663SL1	1174065	ORING BOMBA PRESIÓN ACEITE 14,5x3
601AC2	3362505	JUNTA TAPA DE DISTRIBUCIÓN	664SL1	1166017	ORING EJE POLEA TENSORA 18x4
601AD2	3362505	JUNTA TAPA DE DISTRIBUCIÓN	665SL1	1166110	ORING TAPA POLEA TENSORA 80x3
602AC2	3362337	JUNTA TAPA TRASERA CIGÜEÑAL	666SL1	1166103	ORING BOMBA INYECTORA 74x3
602AD2	3362337	JUNTA TAPA TRASERA CIGÜEÑAL	668CG1	1236290	JUNTA TAPA LLENADO ACEITE
607HJ2	2137256	SUPLEMENTO DE CAMISA 0,20mm	670GS1	3361809	PASACAÑO 2 AGUJEROS
607HJ3	3021877	SUPLEMENTO DE CAMISA 0,30mm	671GS1	2101802	PASACAÑO 8 AGUJEROS
608HJ4	4231432	SUPLEMENTO DE CAMISA 0,50mm	672GS1	1160592	PASACAÑO 1 AGUJERO
618AC3	3362983	JUNTA SOPORTE RADIADOR ACEITE	673GS1	1167425	BOQUILLA
618AD3	3362983	JUNTA SOPORTE RADIADOR ACEITE	676SL1		ORING 9x1,8
619AC3	3018849	JUNTA BOMBA ALIMENTADORA A FILTRO	548SL1	1166053	ORING 35x4 RADIADOR ACEITE
619AD3	3018849	JUNTA BOMBA ALIMENTADORA A FILTRO	661VA1		JUEGO REPARACIÓN DE CILINDRO - C/ GUÍA BOTAD. EN SILICONA
620AM2	3372164	ARANDELA INYECTORES	650VA1	3019889	JUEGO DE JUNTAS PARA MOTOR COMPLETO
621AC2	3018528	JUNTA CODO ADMISIÓN			

# 651VA1

DEUTZ F4L 913 4086cm<sup>3</sup> / 4 CIL.

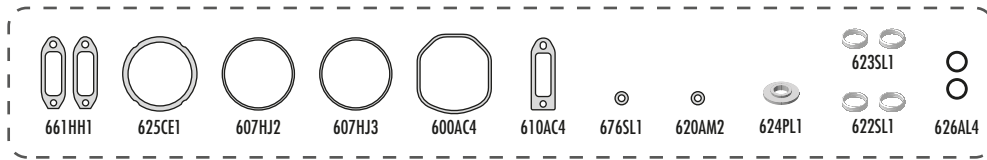
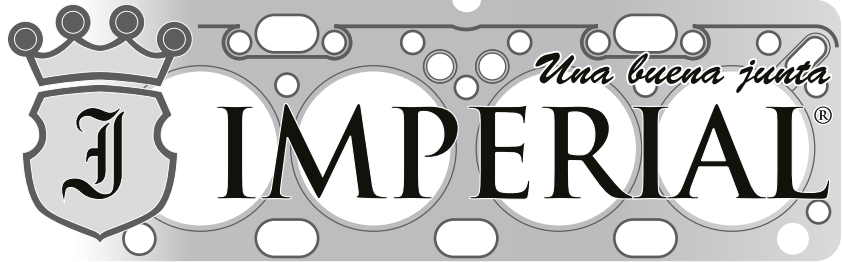

661VA1 - 4 JUEGOS POR MOTOR

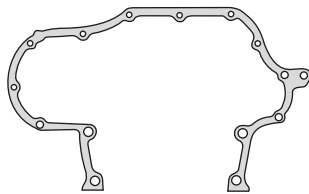

601AC2

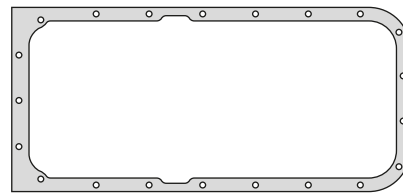

604AC2

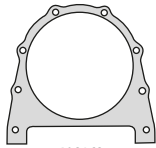

602AC2

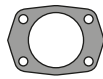

613AM1



636AC2



621AC2



619AC3

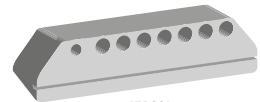

671GS1



665SL1



666SL1



548SL1



664SL1



663SL1



668CG1

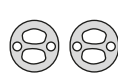

618AC3



673GS1

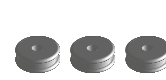

672GS1



670GS1

Nº Imperial	Nº Original	Descripción	Nº Imperial	Nº Original	Descripción
625CE1		JUNTA TAPA DE CILINDRO - ESPESOR 1,0mm	621AC2	3018528	JUNTA CODO ADMISIÓN
80625CE1		JUNTA TAPA DE CILINDRO - ESPESOR 1,25mm	621AD2	3018528	JUNTA CODO ADMISIÓN
600AC4	3371692	JUNTA TAPA DE VÁLVULA	622SL1	2232840	ANILLO BOTADORES SUPERIOR - SILICONA VERDE
600SL1	4004562	JUNTA TAPA DE VÁLVULA	622VT1	2232840	ANILLO BOTADORES SUPERIOR - VITÓN
604AC2	3018095	JUNTA PARA CÁRTER	623SL1	2232840B	ANILLO BOTADORES INFERIOR - SILICONA ROJO
604AD2	3018095	JUNTA PARA CÁRTER	624PL1	1216307	AJUSTE TAPA DE VÁLVULA
604AD6		JUNTA PARA CÁRTER (3,2 mm)	626AL4	1118764	ARANDELA TAPÓN TAPA DE CILINDRO - 26x32x2
610AC4	2230704	JUNTA MÚLTIPLE DE ADMISIÓN	626CO5	1118764	ARANDELA TAPÓN TAPA DE CILINDRO - 26x32x2
611HH1	3371689	JUNTA MÚLTIPLE DE ESCAPE	636AC2	3364291	JUNTA BOMBA HIDRÁULICA
611HL1	3371689	JUNTA MÚLTIPLE DE ESCAPE-LÁMINAS DE CHAPA	636AD2	3364291	JUNTA BOMBA HIDRÁULICA
613AM1	3020079	JUNTA SALIDA DE ESCAPE	663SL1	1174065	ORING BOMBA PRESIÓN ACEITE 14,5x3
601AC2	3362505	JUNTA TAPA DE DISTRIBUCIÓN	664SL1	1166017	ORING EJE POLEA TENSORA 18x4
601AD2	3362505	JUNTA TAPA DE DISTRIBUCIÓN	665SL1	1166110	ORING TAPA POLEA TENSORA 80x3
602AC2	3362337	JUNTA TAPA TRASERA CIGÜEÑAL	666SL1	1166103	ORING BOMBA INYECTORA 74x3
602AD2	3362337	JUNTA TAPA TRASERA CIGÜEÑAL	668CG1	1236290	JUNTA TAPA LLENADO ACEITE
607HJ2	2137256	SUPLEMENTO DE CAMISA 0,20mm	670GS1	3361809	PASACAÑO 2 AGUJEROS
607HJ3	3021877	SUPLEMENTO DE CAMISA 0,30mm	671GS1	2101802	PASACAÑO 8 AGUJEROS
608HJ4	4231432	SUPLEMENTO DE CAMISA 0,50mm	672GS1	1160592	PASACAÑO 1 AGUJERO
618AC3	3362983	JUNTA SOPORTE RADIADOR ACEITE	673GS1	1167425	BOQUILLA
618AD3	3362983	JUNTA SOPORTE RADIADOR ACEITE	676SL1		ORING 9x1,8
619AC3	3018849	JUNTA BOMBA ALIMENTADORA A FILTRO	548SL1	1166053	ORING 35x4 RADIADOR ACEITE
619AD3	3018849	JUNTA BOMBA ALIMENTADORA A FILTRO	661VA1		JUEGO REPARACIÓN DE CILINDRO - C/ GUÍA BOTAD. EN SILICONA
620AM2	3372164	ARANDELA INYECTORES	651VA1	3019890	JUEGO DE JUNTAS PARA MOTOR COMPLETO

# 652VA1

DEUTZ F5L 913 5106cm<sup>3</sup> / 5 CIL.

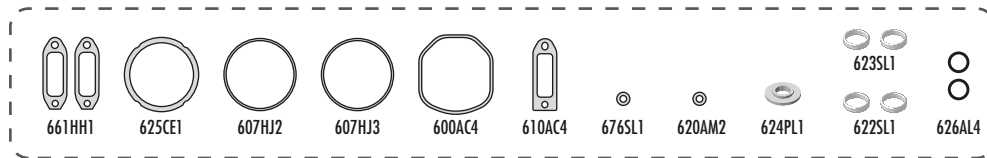

661VA1 - 5 JUEGOS POR MOTOR

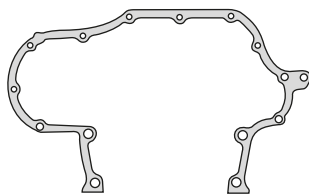

601AC2

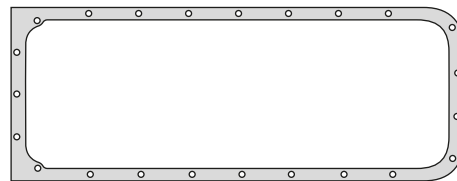

605AC2

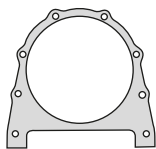

602AC2

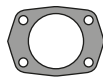

613AM1



636AC2



621AC2



619AC3

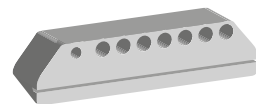

671GS1



665SL1



666SL1



548SL1



664SL1



663SL1



668CG1



618AC3



673GS1



672GS1



670GS1

Nº Imperial	Nº Original	Descripción	Nº Imperial	Nº Original	Descripción
625CE1		JUNTA TAPA DE CILINDRO - ESPESOR 1,0mm	621AD2	3018528	JUNTA CODO ADMISIÓN
80625CE1		JUNTA TAPA DE CILINDRO - ESPESOR 1,25mm	622SL1	2232840	ANILLO BOTADORES SUPERIOR - SILICONA VERDE
600AC4	3371692	JUNTA TAPA DE VÁLVULA	622VT1	2232840	ANILLO BOTADORES SUPERIOR - VITÓN
600SL1	4004562	JUNTA TAPA DE VÁLVULA	623SL1	2232840B	ANILLO BOTADORES INFERIOR - SILICONA ROJO
605AC2	3018944	JUNTA PARA CARTER	624PL1	1216307	AJUSTE TAPA DE VÁLVULA
605AD2	3018944	JUNTA PARA CARTER	626AL4	1118764	ARANDELA TAPÓN TAPA DE CILINDRO - 26x32x2
610AC4	2230704	JUNTA MÚLTIPLE DE ADMISIÓN	626CO5	1118764	ARANDELA TAPÓN TAPA DE CILINDRO - 26x32x2
611HH1	3371689	JUNTA MÚLTIPLE DE ESCAPE	636AC2	3364291	JUNTA BOMBA HIDRÁULICA
611HL1	3371689	JUNTA MÚLTIPLE DE ESCAPE-LÁMINAS DE CHAPA	636AD2	3364291	JUNTA BOMBA HIDRÁULICA
613AM1	3020079	JUNTA SALIDA DE ESCAPE	663SL1	1174065	ORING BOMBA PRESIÓN ACEITE 14,5x3
601AC2	3362505	JUNTA TAPA DE DISTRIBUCIÓN	664SL1	1166017	ORING EJE POLEA TENSORA 18x4
601AD2	3362505	JUNTA TAPA DE DISTRIBUCIÓN	665SL1	1166110	ORING TAPA POLEA TENSORA 80x3
602AC2	3362337	JUNTA TAPA TRASERA CIGÜEÑAL	666SL1	1166103	ORING BOMBA INYECTORA 74x3
602AD2	3362337	JUNTA TAPA TRASERA CIGÜEÑAL	668CG1	1236290	JUNTA TAPA LLENADO ACEITE
607HJ2	2137256	SUPLEMENTO DE CAMISA 0,20mm	670GS1	3361809	PASACAÑO 2 AGUJEROS
607HJ3	3021877	SUPLEMENTO DE CAMISA 0,30mm	671GS1	2101802	PASACAÑO 8 AGUJEROS
608HJ4	4231432	SUPLEMENTO DE CAMISA 0,50mm	672GS1	1160592	PASACAÑO 1 AGUJERO
618AC3	3362983	JUNTA SOPORTE RADIADOR ACEITE	673GS1	1167425	BOQUILLA
618AD3	3362983	JUNTA SOPORTE RADIADOR ACEITE	676SL1		ORING 9x1,8
619AC3	3018849	JUNTA BOMBA ALIMENTADORA A FILTRO	548SL1	1166053	ORING 35x4 RADIADOR ACEITE
619AD3	3018849	JUNTA BOMBA ALIMENTADORA A FILTRO	661VA1		JUEGO REPARACIÓN DE CILINDRO - C/ GUÍA BOTAD. EN SILICONA
620AM2	3372164	ARANDELA INYECTORES	652VA1	3019891	JUEGO DE JUNTAS PARA MOTOR COMPLETO
621AC2	3018528	JUNTA CODO ADMISIÓN			

# 653VA1

DEUTZ F6L 913 6128cm<sup>3</sup> / 6 CIL.

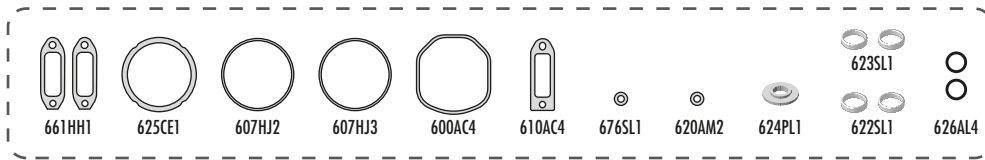

661VA1 - 6 JUEGOS POR MOTOR

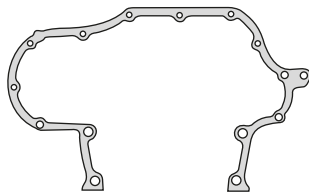

601AC2

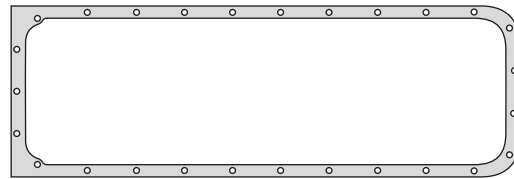

606AC2

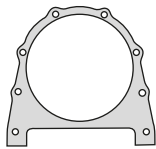

602AC2

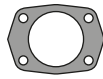

613AM1



636AC2



621AC2



619AC3

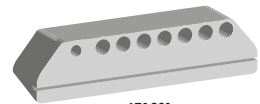

671GS1



665SL1



666SL1



548SL1



664SL1



663SL1



668CG1



618AC3



673GS1



672GS1



670GS1

Nº Imperial	Nº Original	Descripción	Nº Imperial	Nº Original	Descripción
625CE1		JUNTA TAPA DE CILINDRO - ESPESOR 1,0mm	621AD2	3018528	JUNTA CODO ADMISIÓN
80625CE1		JUNTA TAPA DE CILINDRO - ESPESOR 1,25mm	622SL1	2232840	ANILLO BOTADORES SUPERIOR - SILICONA VERDE
600AC4	3371692	JUNTA TAPA DE VÁLVULA	622VT1	2232840	ANILLO BOTADORES SUPERIOR - VITÓN
600SL1	4004562	JUNTA TAPA DE VÁLVULA	623SL1	2232840B	ANILLO BOTADORES INFERIOR - SILICONA ROJO
606AC2	3018117	JUNTA PARA CARTER	624PL1	1216307	AJUSTE TAPA DE VÁLVULA
606AD2	3018117	JUNTA PARA CARTER	626AL4	1118764	ARANDELA TAPÓN TAPA DE CILINDRO - 26x32x2
610AC4	2230704	JUNTA MÚLTIPLE DE ADMISIÓN	626CO5	1118764	ARANDELA TAPÓN TAPA DE CILINDRO - 26x32x2
611HH1	3371689	JUNTA MÚLTIPLE DE ESCAPE	636AC2	3364291	JUNTA BOMBA HIDRÁULICA
611HL1	3371689	JUNTA MÚLTIPLE DE ESCAPE-LÁMINAS DE CHAPA	636AD2	3364291	JUNTA BOMBA HIDRÁULICA
613AM1	3020079	JUNTA SALIDA DE ESCAPE	663SL1	1174065	ORING BOMBA PRESION ACEITE 14,5x3
601AC2	3362505	JUNTA TAPA DE DISTRIBUCIÓN	664SL1	1166017	ORING EJE POLEA TENSORA 18x4
601AD2	3362505	JUNTA TAPA DE DISTRIBUCIÓN	665SL1	1166110	ORING TAPA POLEA TENSORA 80x3
602AC2	3362337	JUNTA TAPA TRASERA CIGÜEÑAL	666SL1	1166103	ORING BOMBA INYECTORA 74x3
602AD2	3362337	JUNTA TAPA TRASERA CIGÜEÑAL	668CG1	1236290	JUNTA TAPA LLENADO ACEITE
607HJ2	2137256	SUPLEMENTO DE CAMISA 0,20mm	670GS1	3361809	PASACAÑO 2 AGUJEROS
607HJ3	3021877	SUPLEMENTO DE CAMISA 0,30mm	671GS1	2101802	PASACAÑO 8 AGUJEROS
608HJ4	4231432	SUPLEMENTO DE CAMISA 0,50mm	672GS1	1160592	PASACAÑO 1 AGUJERO
618AC3	3362983	JUNTA SOPORTE RADIADOR ACEITE	673GS1	1167425	BOQUILLA
618AD3	3362983	JUNTA SOPORTE RADIADOR ACEITE	676SL1		ORING 9x1,8
619AC3	3018849	JUNTA BOMBA ALIMENTADORA A FILTRO	548SL1	1166053	ORING 35x4 RADIADOR ACEITE
619AD3	3018849	JUNTA BOMBA ALIMENTADORA A FILTRO	661VA1		JUEGO REPARACIÓN DE CILINDRO - C/ GUIA BOTAD. EN SILICONA
620AM2	3372164	ARANDELA INYECTORES	653VA1	3019892	JUEGO DE JUNTAS PARA MOTOR COMPLETO
621AC2	3018528	JUNTA CODO ADMISIÓN			

# 654VA1

DEUTZ BF6L TURBO 913

6128cm<sup>3</sup> / 6 CIL.

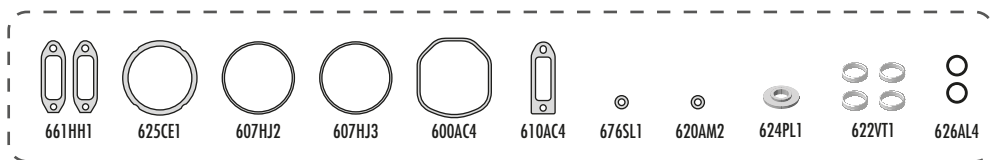
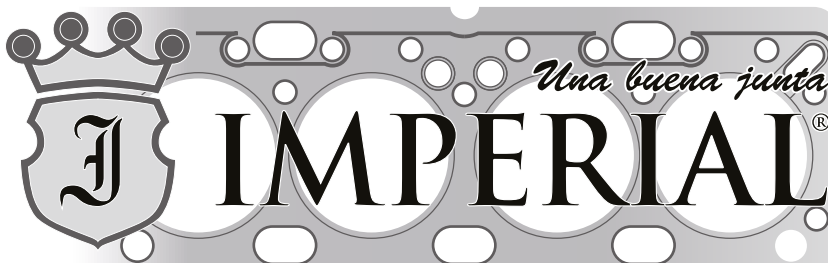

661VA1 - 6 JUEGOS POR MOTOR

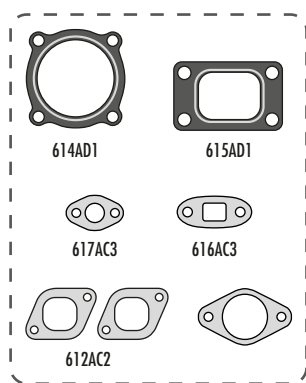

662VA1

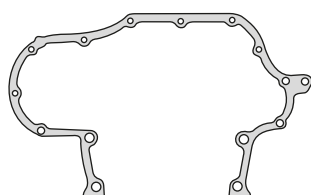

601AC2

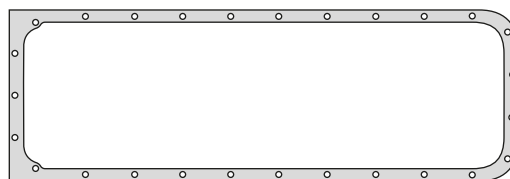

606AC2

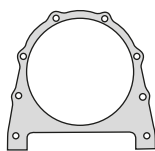

602AC2



613AM1



619AC3

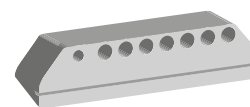

671GS1

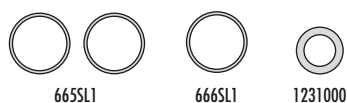

665SL1

666SL1

1231000

548SL1

664SL1

663SL1



668CG1

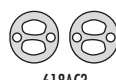

618AC3



673GS1



672GS1

670GS1

Nº Imperial	Nº Original	Descripción	Nº Imperial	Nº Original	Descripción
625CE1		JUNTA TAPA DE CILINDRO - ESPESOR 1,0mm	621AD2	3018528	JUNTA CODO ADMISIÓN
80625CE1		JUNTA TAPA DE CILINDRO - ESPESOR 1,25mm	622SL1	2232840	ANILLO BOTADORES SUPERIOR - SILICONA VERDE
600AC4	3371692	JUNTA TAPA DE VÁLVULA	622VT1	2232840	ANILLO BOTADORES SUPERIOR - VITÓN
600SL1	4004562	JUNTA TAPA DE VÁLVULA	623SL1	2232840B	ANILLO BOTADORES INFERIOR - SILICONA ROJO
606AC2	3018117	JUNTA PARA CÁRTER	624PL1	1216307	AJUSTE TAPA DE VÁLVULA
606AD2	3018117	JUNTA PARA CÁRTER	626AL4	1118764	ARANDELA TAPÓN TAPA DE CILINDRO - 26x32x2
610AC4	2230704	JUNTA MÚLTIPLE DE ADMISIÓN	626C05	1118764	ARANDELA TAPÓN TAPA DE CILINDRO - 26x32x2
611HH1	3371689	JUNTA MÚLTIPLE DE ESCAPE	636AC2	3364291	JUNTA BOMBA HIDRÁULICA
611HL1	3371689	JUNTA MÚLTIPLE DE ESCAPE-LÁMINAS DE CHAPA	636AD2	3364291	JUNTA BOMBA HIDRÁULICA
613AM1	3020079	JUNTA SALIDA DE ESCAPE	663SL1	1174065	ORING BOMBA PRESIÓN ACEITE 14,5x3
601AC2	3362505	JUNTA TAPA DE DISTRIBUCIÓN	664SL1	1166017	ORING EJE POLEA TENSORA 18x4
601AD2	3362505	JUNTA TAPA DE DISTRIBUCIÓN	665SL1	1166110	ORING TAPA POLEA TENSORA 80x3
602AC2	3362337	JUNTA TAPA TRASERA CIGÜEÑAL	666SL1	1166103	ORING BOMBA INYECTORA 74x3
602AD2	3362337	JUNTA TAPA TRASERA CIGÜEÑAL	668CG1	1236290	JUNTA TAPA LLENADO ACEITE
607HJ2	2137256	SUPLEMENTO DE CAMISA 0,20mm	670GS1	3361809	PASACAÑO 2 AGUJEROS
607HJ3	3021877	SUPLEMENTO DE CAMISA 0,30mm	671GS1	2101802	PASACAÑO 8 AGUJEROS
608HJ4	4231432	SUPLEMENTO DE CAMISA 0,50mm	672GS1	1160592	PASACAÑO 1 AGUJERO
618AC3	3362983	JUNTA SOPORTE RADIADOR ACEITE	673GS1	1167425	BOQUILLA
618AD3	3362983	JUNTA SOPORTE RADIADOR ACEITE	676SL1		ORING 9x1,8
619AC3	3018849	JUNTA BOMBA ALIMENTADORA A FILTRO	548SL1	1166053	ORING 35x4 RADIADOR ACEITE
619AD3	3018849	JUNTA BOMBA ALIMENTADORA A FILTRO	661VA1		JUEGO REPARACIÓN DE CILINDRO - C/ GUÍA BOTAD. EN SILICONA
620AM2	3372164	ARANDELA INYECTORES	653VA1	3019892	JUEGO DE JUNTAS PARA MOTOR COMPLETO
621AC2	3018528	JUNTA CODO ADMISIÓN			

# 689VA1

DEUTZ F10L 413F / V10

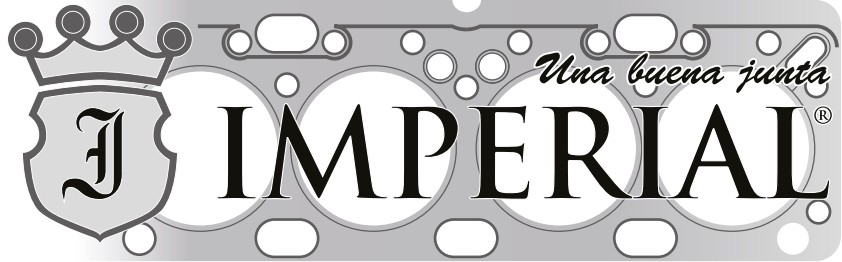

725VA1 - 10 JUEGOS POR MOTOR

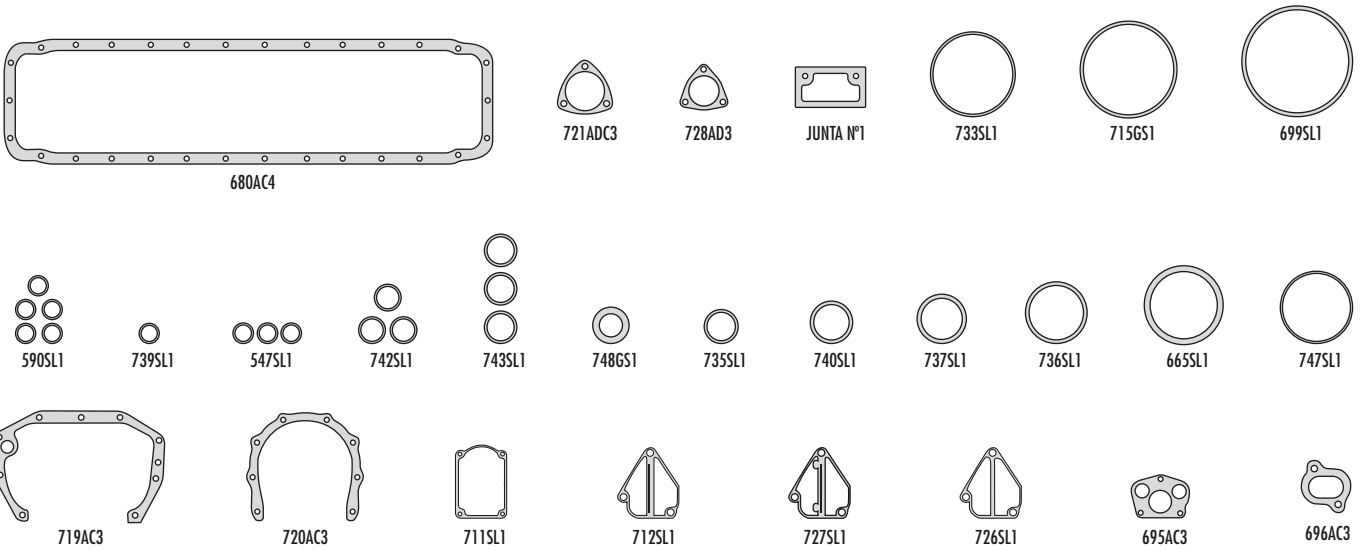

Nº Imperial	Nº Original	Descripción	Nº Imperial	Nº Original	Descripción
698CG1		JUNTA TAPA DE VÁLVULA	719AC3	3361393	JUNTA TAPA DE DISTRIBUCIÓN
698CG4		JUNTA TAPA DE VÁLVULA (CORCHO y GOMA CON TELA)	720AC3	3361324	JUNTA PORTA RETÉN BANCADA TRASERA
680AC4		JUNTA CÁRTER DEUTZ 413 F-10 C.	721AD3	3371139	JUNTA VENTEO DE CÁRTER
708HH1	2407259	JUNTA MÚLTIPLE DE ADMISIÓN	726SL1	2417871-S	JUNTA SOPORTE FILTRO DE ACEITE
731HH1		JUNTA MÚLTIPLE DE ESCAPE	727SL1	2417871-I	JUNTA SOPORTE FILTRO DE ACEITE
544SL1	8094113	ORING 12x3	728AD3		JUNTA TAPA TRASERA ÁRBOL DE LEVA
547SL1	1161019	ORING 25x4	733SL1		ORING 120x4
590SL1		ORING 16x3	735SL1	1166041	ORING 28x4
593SL1	1169577	ORING 8x3,5	736SL1	1166041	ORING 60x4 MANDO CUENTA VUELTAS
596SL1		ORING 8x3	737SL1	1166075	ORING 45x4 LLENADO DE ACEITE
624PL1	1216307	AJUSTE TAPA DE VÁLVULA	738SL1	1161885	ORING 20x3 CAÑO BOTADORES
664SL1	1166017	ORING 18x4	739SL1		ORING 18x3
665SL1	1166110	ORING 80x3	740SL1		ORING 40x3
690AC3		JUNTA BASE TAPA DE CILINDRO	742SL1	1169585	ORING 25x3
690AM1		JUNTA BASE TAPA DE CILINDRO	743SL1	1166042	ORING 29x3
695AC3		JUNTA RADIADOR DE ACEITE	744SL1	1163831	ORING DE CAMISA 140x3
696AC3		JUNTA	745SL1	2423671	CAPUCHON DECARGA TAPA DE VÁLVULA
699SL1		ORING TURBINA 170x6	747SL1	1166123	ORING 90x4 BOMBA HIDRÁULICA
705SL1	1165991	ORING 10x4	748GS1		ARANDELA PLANA 34x10x2
711SL1	3361699	JUNTA BASE RADIADOR DE ACEITE	749HJ2		SUPLEMENTO DE CAMISA 0,20mm
712SL1	2417871	JUNTA SOPORTE FILTRO DE ACEITE	749HJ3		SUPLEMENTO DE CAMISA 0,30mm
714SL1	1170540	ORING INYECTOR 20x4	725VA1		JUEGO REPARACIÓN DE CILINDRO
715GS1	2407947	ORING TURBINA 160x6	689VA1		JUEGO COMPLETO DEUTZ 413 F-10 C.

# 724VA1

DEUTZ F8L 413N 11309cm<sup>3</sup> / V8

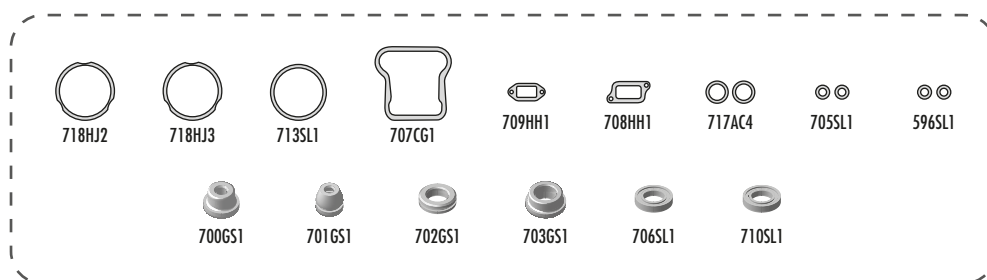
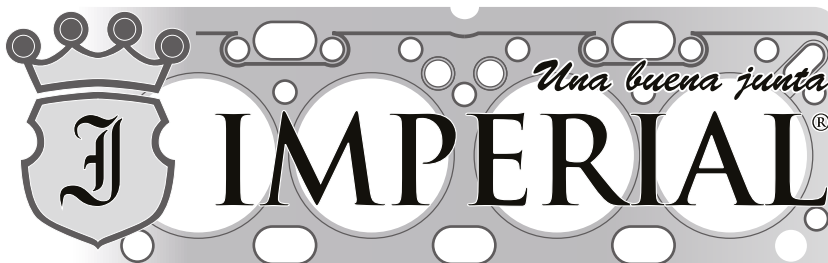

722VA1 - 8 JUEGOS POR MOTOR

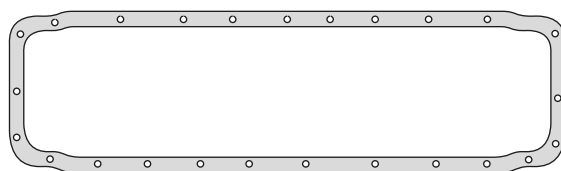

716AC4



695AC3



721AD3



728AD3

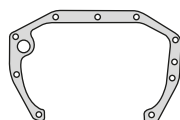

719AC3

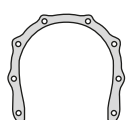

720AC3



711SL1



712SL1



714SL1



715GS1

Nº Imperial	Nº Original	Descripción	Nº Imperial	Nº Original	Descripción
707CG1	2402812	JUNTA TAPA DE VÁLVULA	711SL1	3361699	JUNTA BASE RADIADOR DE ACEITE
707CG4	2402812	JUNTA TAPA DE VÁLVULA (CORCHO y GOMA CON TELA)	712SL1	2417871	JUNTA SOPORTE FILTRO DE ACEITE
716AC4	2403211	JUNTA PARA CÁRTER	713SL1	2402639	ORING DE CAMISA 135x3
708HH1	2407259	JUNTA MULTIPLE DE ADMISIÓN	714SL1	1170540	ORING INYECTOR 20x4
709HH1	3362170	JUNTA MÚLTIPLE DE ESCAPE	715GS1	2407947	ORING TURBINA 160x6
596SL1		ORING 8x3	717AC4	1165991	ARANDELA BASE CAÑO BOTADORES
695AC3		JUNTA RADIADOR DE ACEITE	718HJ1		SUPLEMENTO DE CAMISA 0,15mm
700GS1	3361629	CAPUCHÓN DESCARGA DE ACEITE	718HJ2		SUPLEMENTO DE CAMISA 0,20mm
701GS1	2141646	CAPUCHÓN DESCARGA DE ACEITE	718HJ3		SUPLEMENTO DE CAMISA 0,30mm
702GS1	2144131	CAPUCHÓN CAÑO BOTADORES	719AC3	3361393	JUNTA TAPA DE DISTRIBUCIÓN
703GS1	2144516	CAPUCHÓN CAÑO BOTADORES	720AC3	3361324	JUNTA PORTA RETÉN BANCADA TRASERA
705SL1	1165991	ORING 10x4	721AD3	3371139	JUNTA VENTEO DE CÁRTER
706SL1	3014447	GUÍA VÁLVULA DE ADMISIÓN	728AD3		JUNTA TAPA TRASERA ÁRBOL DE LEVA
710SL1	2199196	GUÍA VÁLVULA DE ESCAPE	722VA1		JUEGO REPARACIÓN DE CILINDRO
710VT1	2199196	GUÍA VÁLVULA DE ESCAPE (VITÓN)	724VA1		JUEGO DE JUNTAS PARA MOTOR COMPLETO

# 730VA1

DEUTZ F8L 413F 11309cm<sup>3</sup> / V8

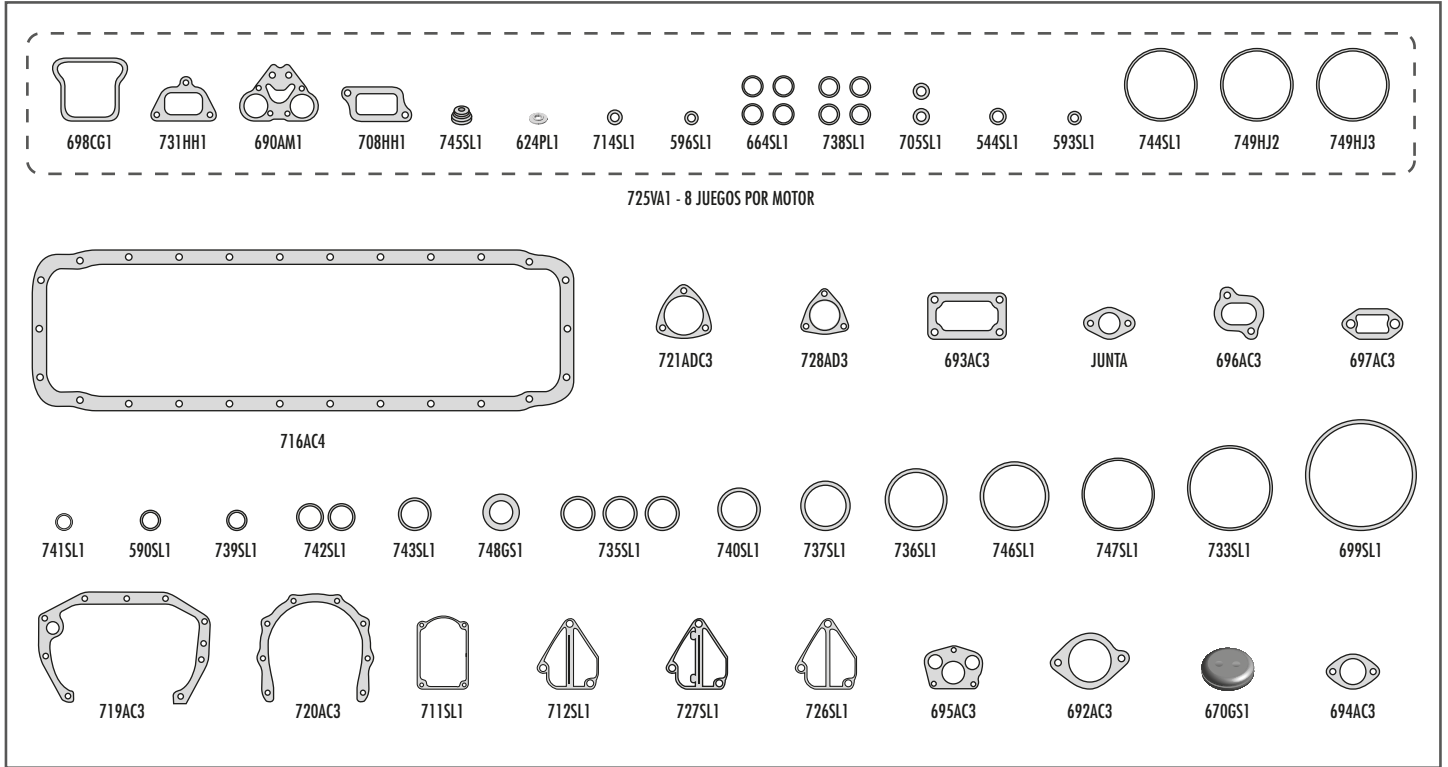

Nº Imperial	Nº Original	Descripción	Nº Imperial	Nº Original	Descripción
698CG1		JUNTA TAPA DE VÁLVULA	719AC3	3361393	JUNTA TAPA DE DISTRIBUCIÓN
698CG4		JUNTA TAPA DE VÁLVULA (CORCHO y GOMA CON TELA)	720AC3	3361324	JUNTA PORTA RETÉN BANCADA TRASERA
716AC4	2403211	JUNTA PARA CÁRTER	721AD3	3371139	JUNTA VENTEO DE CÁRTER
708HH1	2407259	JUNTA MÚLTIPLE DE ADMISIÓN	726SL1	2417871-S	JUNTA SOPORTE FILTRO DE ACEITE
731HH1		JUNTA MÚLTIPLE DE ESCAPE	727SL1	2417871-I	JUNTA SOPORTE FILTRO DE ACEITE
544SL1	8094113	ORING 12x3	728AD3		JUNTA TAPA TRASERA ÁRBOL DE LEVA
590SL1		ORING 16x3	733SL1		ORING 120x4
593SL1	1169577	ORING 8x3,5	735SL1		ORING 28x4
596SL1		ORING 8x3	736SL1		ORING 60x4 MANDO CUENTA VUELTAS
624PL1	1216307	AJUSTE TAPA DE VÁLVULA	737SL1	1166075	ORING 45x4 LLENADO DE ACEITE
664SL1	1166017	ORING 18x4	738SL1	1161885	ORING 20x3 CAÑO BOTADORES
670GS1	3361809	PASACAÑO 2 AGUJEROS	739SL1		ORING 18x3
690AC3		JUNTA BASE TAPA DE CILINDRO	740SL1		ORING 40x3
690AM1		JUNTA BASE TAPA DE CILINDRO	741SL1	1165996	ORING 14x3 MEDIDOR ACEITE
692AC3		JUNTA	742SL1	1169585	ORING 25x3 RADIADOR ACEITE
693AC3		JUNTA	743SL1	1166042	ORING 29x3
694AC3		JUNTA	744SL1	1163831	ORING DE CAMISA 140x3
695AC3		JUNTA RADIADOR DE ACEITE	745SL1	2423671	CAPUCHÓN DECARGA TAPA DE VÁLVULA
696AC3		JUNTA	746SL1		ORING 70x3
697AC3		JUNTA	747SL1	1166123	ORING 90x4 BOMBA HIDRÁULICA
699SL1		ORING TURBINA 170x6	748GS1		ARANDELA PLANA 34x10x2
705SL1	1165991	ORING 10x4	749HJ2		SUPLEMENTO DE CAMISA 0,20mm
711SL1	3361699	JUNTA BASE RADIADOR DE ACEITE	749HJ3		SUPLEMENTO DE CAMISA 0,30mm
712SL1	2417871	JUNTA SOPORTE FILTRO DE ACEITE	725VA1		JUEGO REPARACIÓN DE CILINDRO
714SL1	1170540	ORING INYECTOR 20x4	730VA1		JUEGO DE JUNTAS PARA MOTOR COMPLETO