

Catálogo ilustrado

Línea Fiat

Indice

1026AM1	FIAT 600 / 750 D-E-R - MOTOR 100D - 170R
1073AM1	FIAT 128 1100 cc / 147 SPAZIO / BRIO - MOTOR 128A
1110AM1	FIAT 128 1300 cc / 147 SPAZIO / REGATTA / EUROPA - MOTOR 128A1 - 138A2
1124AM1	FIAT 128 1500 cc / REGATTA 85 / DUNA / UNO / SUPER EUROPA - MOTOR 138C3 - 831B
1185AM1	FIAT 125 / BERLINA / MULTICARGA / MIRAFIORI 1600cc - MOTOR 125A-B
1235AM1	FIAT 1500 BERLINA - FAMILIAR - MULTICARGA - 1600 BERLINA - COUPE - MOTOR 115C
1305AM1	FIAT 133 / 600 S - MOTOR 100R / G
1329AM1	FIAT REGATTA 2000cc / TEMPRA / TIPO - MOTOR 831C/834B
1339AM1	FIAT PALIO 1000 - 1500 cc - MPI
1350AM1	FIAT 147 BRASILEIRO 1300 cc - MOTOR 127AB
1368VA1	FIAT 147 / DUNA / FIORINO / SPAZIO 1300 cc DIESEL - MOTOR 4TD-146B
1389AM1	FIAT REGATTA 100S - MOTOR 149A
1398AM1	FIAT MOTOR TIPO 1.4cc - 147 / UNO / DUNA / PALIO / SIENA - MOTOR 160A-146C1-159A
1399AM1	FIAT MOTOR TIPO 1.6cc - UNO / DUNA / REGATTA / PALIO / SIENA - MOTOR 160A2-146C6-159A3
1479VA1	FIAT FIORINO / DUNA / UNO / TIPO / DUCATO 1700-1900 cc DIESEL - MOTOR 149B/176A/160D
25029AM1	FIAT PALIO / SIENA / TIPO / MAREA - 1600 cc 16V. - MOTOR TORQUE
25508VA1	FIAT DUCATO - IVECO 2.5 - MOTOR 8140.27/8140.47
25638VA1	FIAT DUCATO - IVECO 2.8 - MOTOR 8140.43
25644VA1	FIAT DUCATO - IVECO 2.5 - MOTOR 8140.67
25668VA1	FIAT DUCATO - IVECO 2.8 - MOTOR 8140.63 INYECCION INDIRECTA
25913VA1	UNO / PALIO / SIENA - MOTOR FIRE 1000/1300 cc
25929VA1	PALIO / SIENA - MOTOR FIRE 1300 cc 16V
26568VA1	PALIO / SIENA / FIORINO / STRADA - MOTOR FIRE 1400 cc 8V

1026AM1

FIAT 600 / 750 D-E-R - MOTOR 100D - 170R

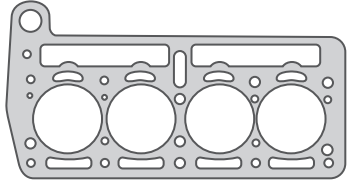
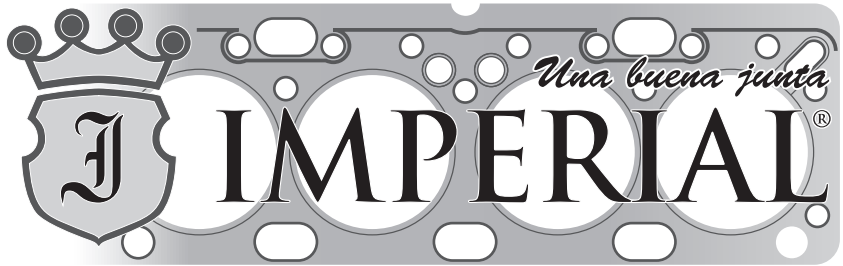

1001AM1

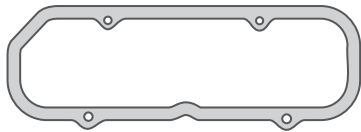

1002CG1



1003AM2



1004HH1



1029AC3



1013AC3



1019AC3

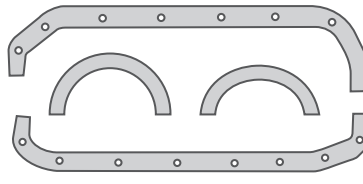

1020CG2

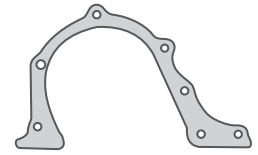

1005AC3



1006AC3



1007AC3



1030AC3



1017AC3



1016AC3



1009AC3



1010AC3



1011AC3



1012AC3



1018AC3



1014AD4



1015GS1

1028AM1

*Se incluye juego de ARANDELAS METÁLICAS

Nº Imperial	Nº Original	Descripción	Nº Imperial	Nº Original	Descripción
1001AM1		JUNTA TAPA DE CILINDROS	1009AC3		JUNTA BASE BOMBA DE ACEITE
1001AM2		JTA TAPA DE CIL. - SUPERMEDIDA 2,0mm	1010AC3		JUNTA TUBO BOMBA DE ACEITE
1001AR1		JUNTA T. DE CIL. - COMPETICION 0.7mm	1011AC3		JUNTA TUBO A BOMBA DE ACEITE
1001AR2		JUNTA T. DE CIL. - COMPETICION 0.8mm	1012AC3		JUNTA FILTRO DE ACEITE A BLOCK
1001AR3		JUNTA T. DE CIL. - COMPETICION 1.0mm	1014AD4		JUNTA BASE FILTRO DE ACEITE
1002CG1		JUNTA TAPA DE VALVULA	1015GS1		ORING POLEA CIGÜEÑAL
1020CG2		JUEGO DE JUNTAS PARA CARTER	1017AC3		JTA BASE CARBURADOR WEBER 1975 /...
1020CG4		JGO DE JTAS P/CARTER (CyG CON TELA)	1029AC3		JUNTA BASE DE CARBURADOR WEBER
1003AM2		JUNTA ADMISION Y ESCAPE	1030AC3		JTA BASE INTERMEDIA CARB. WEBER
1003HH1		JUNTA ADMISION Y ESCAPE	1028AM1		JUEGO DESMONTAJE TAPA DE CILINDRO
1004HH1		JUNTA SALIDA DE ESCAPE	1025VA1		JGO DE JTAS P/MOTOR (SIN JTA T.CIL.)
1005AC3		JUNTA TAPA DE DISTRIBUCION	1026AM1		JUEGO DE JTAS P/MOTOR COMPLETO
1005AD3		JUNTA TAPA DE DISTRIBUCION			
1018AC3		JUNTA PORTA RETEN BDA TRASERA			OTROS PRODUCTOS RELACIONADOS AL MOTOR
1006AC3		JUNTA CUERPO BOMBA DE AGUA			No se colocan en el juego de junta.
1006AD3		JUNTA CUERPO BOMBA DE AGUA			
1007AC3		JUNTA BASE BOMBA DE AGUA	1022VA1		JGO DE JTAS CARBURADOR SOLEX/WEBER
1007AD3		JUNTA BASE BOMBA DE AGUA	1023VA1		JGO DE JTAS CARBURADOR WEBER 1975
1013AC6		JUNTA TAPA TERMOSTATO	1024VA1		JGO DE JTAS CARB. CARESA FIAT 600/750
1013AD4		JUNTA TAPA TERMOSTATO			
1019AC3		JUNTA BASE TERMOSTATO			
1016AC3		JUNTA BASE BOMBA DE NAFTA			

1073AM1

FIAT 128 1100 cc / 147 SPAZIO / BRIO
- MOTOR 128A

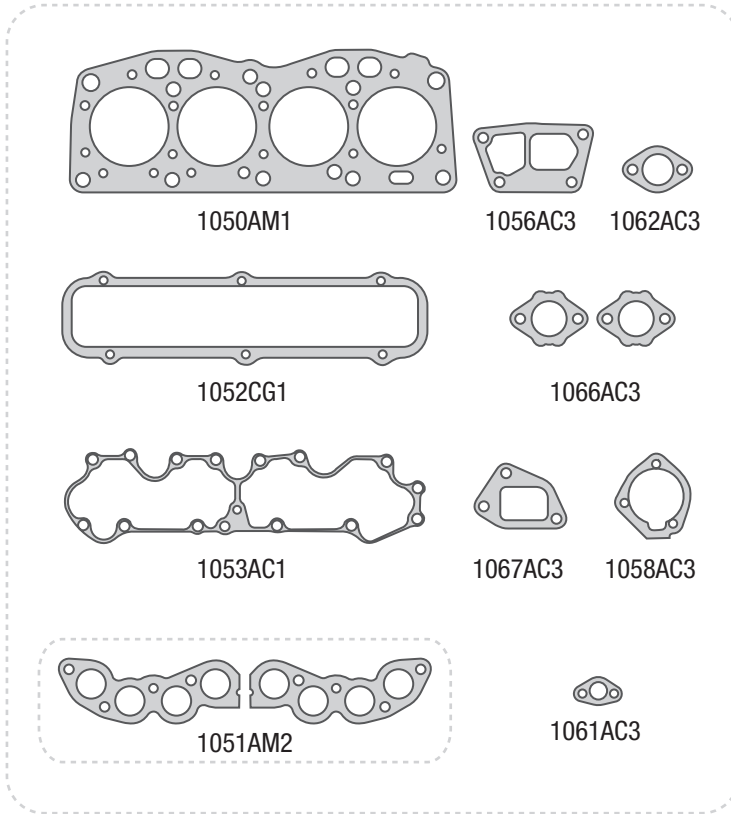
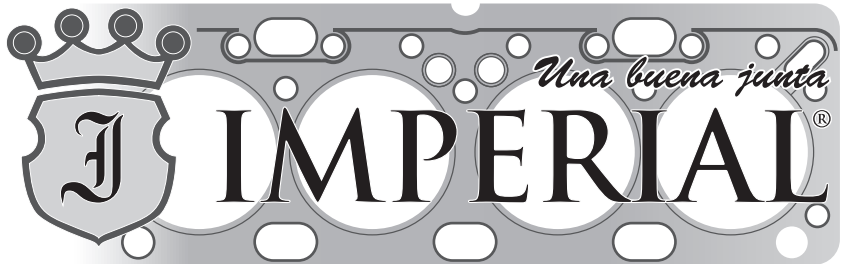

1074AM1

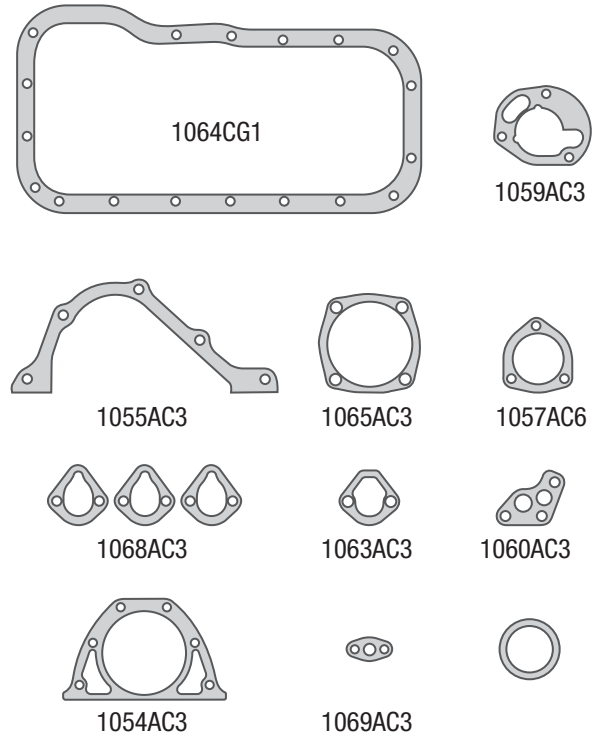

**Se incluye juego de ARANDELAS METÁLICAS*

Nº Imperial	Nº Original	Descripción	Nº Imperial	Nº Original	Descripción
1050AM1		JUNTA TAPA DE CILINDROS	1053PM1		JTA SOBRE TAPA ARBOL DE LEVA - PAPEL
1050AM3		JTA TAPA DE CIL - SUPERMEDIDA 2,0mm	1058AC3		JUNTA TAPA ARBOL DE LEVA
1050AR2		JTA TAPA DE CIL - COMPETICION 0.8mm	1059AC3		JUNTA PORTA RETEN PUNTA CIGÜEÑAL
1050AR3		JTA TAPA DE CIL - COMPETICION 1.0mm	1063AC3		JUNTA BASE BOMBA DE NAFTA
1052CG1		JUNTA PARA CARTER	1068AC3		JUNTA SEPARADOR BOMBA DE NAFTA
1052CG4		JTAS PARA CARTER (CyGOMA CON TELA)	1060AC3		JUNTA BOMBA DE ACEITE
1064CG1		JTA CARTER FIAT 128/147 1100/	1069AC3		JUNTA CAÑO BOMBA DE ACEITE
1064CG4		JTA CARTER FIAT 128/147 1100/	1054AC3		JUNTA PORTA RETEN BANCADA TRASERA
1051AM2		JUEGO ADMISION Y ESCAPE	1061AC3		JUNTA CAÑO CALEFACCION
1055AC3		JUNTA TAPA DE DISTRIBUCION	1062AC3		JUNTA CAÑO BOMBA DE AGUA
1056AC3		JUNTA BASE BOMBA DE AGUA	1066AC3		JUNTA BASE CARBURADOR
1056AD3		JUNTA BASE BOMBA DE AGUA	1074AM1		JUEGO DESMONTAJE TAPA DE CILINDRO
1065AC3		JUNTA CUERPO BOMBA DE AGUA	1072VA1		JGO DE JTAS P/MOTOR (SIN JUNTA T.CIL.)
1065AD3		JUNTA CUERPO BOMBA DE AGUA	1073AM1		JUEGO DE JTAS PARA MOTOR COMPLETO
1057AC6		JUNTA TAPA TERMOSTATO			
1057AD4		JUNTA TAPA TERMOSTATO			
1067AC3		JUNTA BASE TERMOSTATO			
1067AD3		JUNTA BASE TERMOSTATO			
1053AC1		JTA SOBRE T. ARBOL DE LEVA - 0,3 mm	1070VA1		JGO DE JTAS CARBURADOR WEBER 1 B
1053AC2		JTA SOBRE T. ARBOL DE LEVA - 0,5 mm			
1053AC3		JTA SOBRE T. ARBOL DE LEVA - 0,8 mm			
1053AC4		JTA SOBRE T. ARBOL DE LEVA - 1,0 mm			

OTROS PRODUCTOS RELACIONADOS AL MOTOR

No se colocan en el juego de junta.

1110AM1

FIAT 128 1300 cc / 147 SPAZIO / REGATTA / EUROPA - MOTOR 128A1 - 138A2

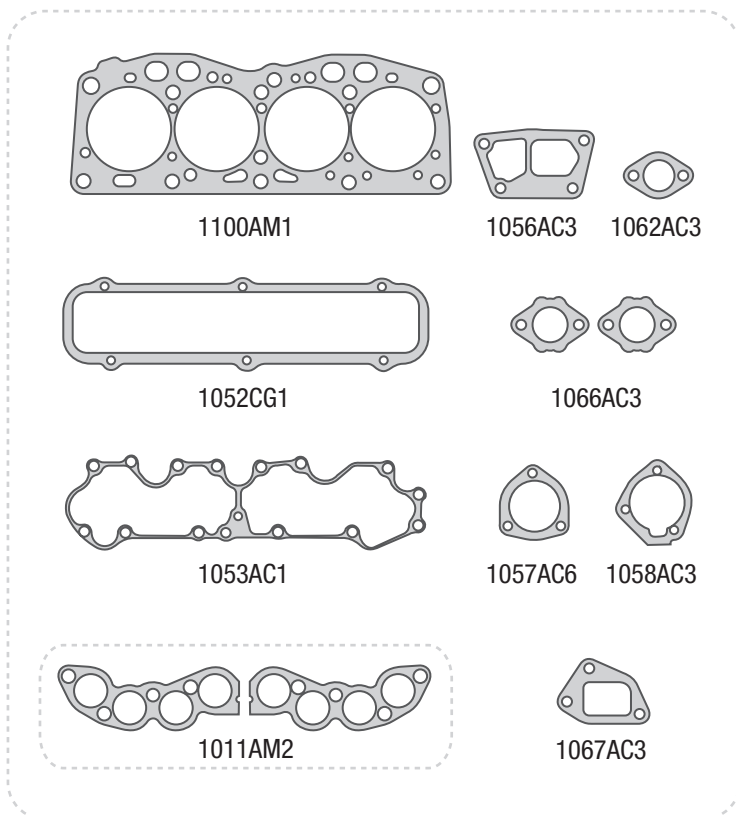

1112AM1

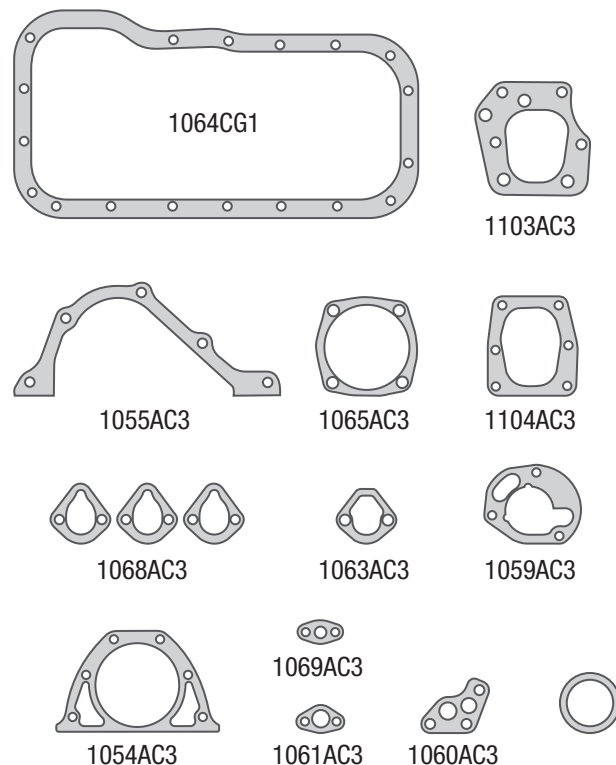

*Se incluye juego de ARANDELAS METÁLICAS

Nº Imperial	Nº Original	Descripción	Nº Imperial	Nº Original	Descripción
1100AM1		JUNTA TAPA DE CILINDROS	1053PM1		JTA SOBRE TAPA ARBOL DE LEVA - PAPEL
1100AM3		JTA T DE CIL - SUPERMEDIDA 2,0mm	1058AC3		JUNTA TAPA ARBOL DE LEVA
1100AR2		JTA T DE CIL - COMPETICION 0.8mm	1059AC3		JUNTA PORTA RETEN PUNTA CIGÜEÑAL
1100AR3		JTA T DE CIL - COMPETICION 1.0mm	1063AC3		JUNTA BASE BOMBA DE NAFTA
1052CG1		JUNTA PARA CARTER	1068AC3		JUNTA SEPARADOR BOMBA DE NAFTA
1052CG4		JTAS PARA CARTER (CyGOMA CON TELA)	1060AC3		JUNTA BOMBA DE ACEITE
1064CG1		JTA CARTER FIAT 128/147 1100/	1069AC3		JUNTA CAÑO BOMBA DE ACEITE
1064CG4		JTA CARTER FIAT 128/147 1100/	1054AC3		JUNTA PORTA RETEN BANCADA TRASERA
1101AM2		JUEGO ADMISION Y ESCAPE	1061AC3		JUNTA CAÑO CALEFACCION
1055AC3		JUNTA TAPA DE DISTRIBUCION	1062AC3		JUNTA CAÑO BOMBA DE AGUA
1056AC3		JUNTA BASE BOMBA DE AGUA	1066AC3		JUNTA BASE CARBURADOR
1056AD3		JUNTA BASE BOMBA DE AGUA	1103AC3		JUNTA TAPA ARRBOL DE LEVA TRASERO
1065AC3		JUNTA CUERPO BOMBA DE AGUA	1104AC3		JUNTA T. ARBOL DE LEVA A DISTRIBUCION
1065AD3		JUNTA CUERPO BOMBA DE AGUA	1112AM1		JUEGO DESMONTAJE TAPA DE CILINDRO
1057AC6		JUNTA TAPA TERMOSTATO	1111VA1		JUEGO DE JTAS P/MOTOR (SIN JTA T.CIL.)
1057AD4		JUNTA TAPA TERMOSTATO	1110AM1		JUEGO DE JUNTAS P/MOTOR COMPLETO
1067AC3		JUNTA BASE TERMOSTATO			PRODUCTOS RELACIONADOS AL MOTOR
1067AD3		JUNTA BASE TERMOSTATO			No se colocan en el juego de junta.
1053AC1		JTA SOBRE T. ARBOL DE LEVA - 0,3 mm	1071VA1		JGO CARBURADOR WEBER FIAT128 -IAVA
1053AC2		JTA SOBRE T. ARBOL DE LEVA - 0,5 mm	1102VA1		JGO CARBURADOR SOLEX FIAT 128 -IAVA
1053AC3		JTA SOBRE T. ARBOL DE LEVA - 0,8 mm	1123VA1		JGO CARBURADOR128EUROPA.WEBER 1 B
1053AC4		JTA SOBRE T. ARBOL DE LEVA - 1,0 mm	1129VA1		JGO CARBURADOR128EUROPA SOLEX 1B

1124AM1

FIAT 128 1500 cc / REGATTA 85 /
DUNA / UNO / SUPER EUROPA - MOTOR
138C3 - 831B

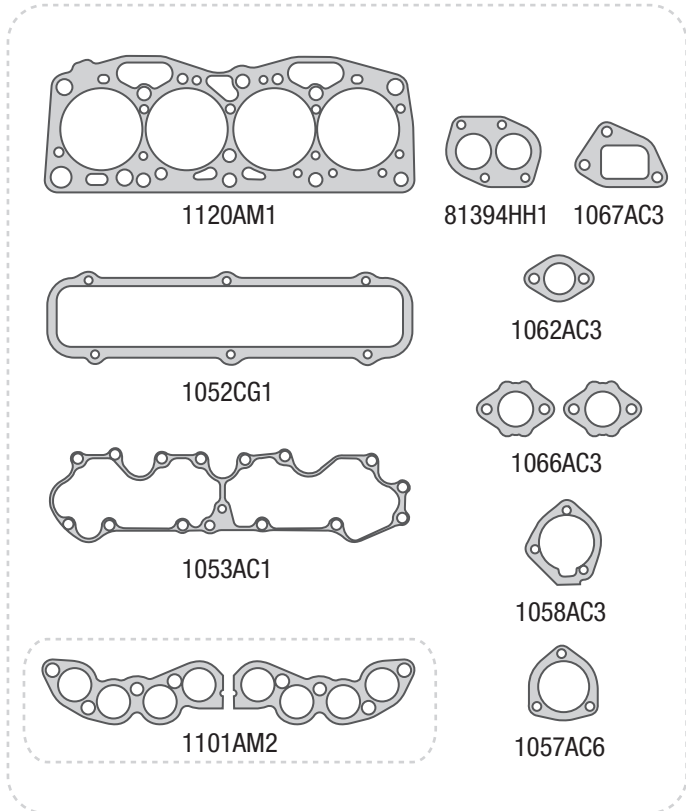
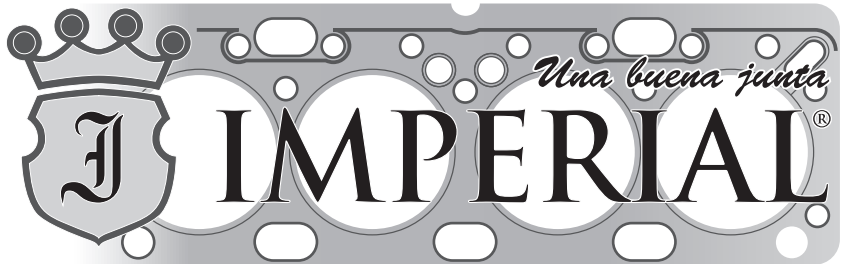

1126AM1

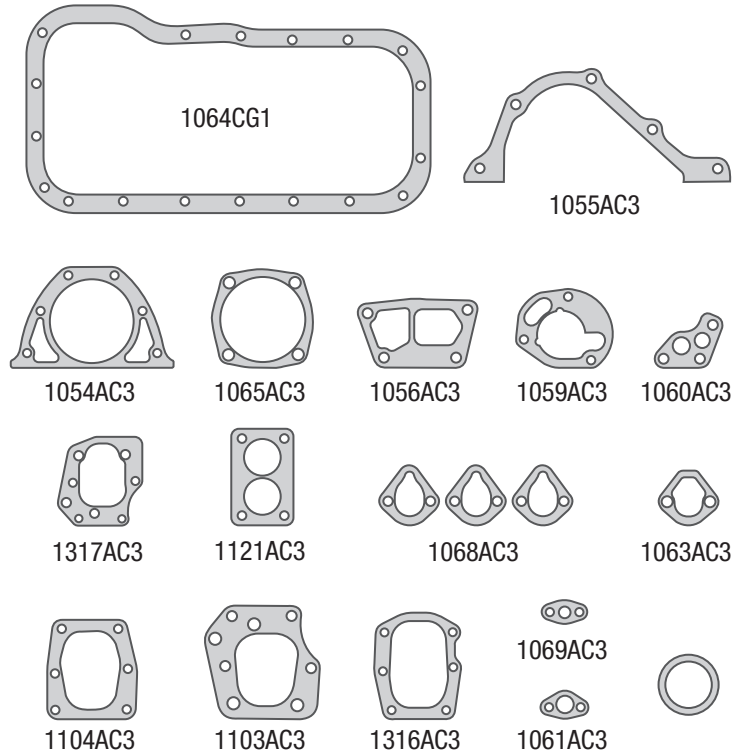

**Se incluye juego de ARANDELAS METÁLICAS*

Nº Imperial	Nº Original	Descripción	Nº Imperial	Nº Original	Descripción
1120AM1		JUNTA TAPA DE CILINDROS	1059AC3		JUNTA PORTA RETEN PUNTA CIGÜEÑAL
1052CG1		JUNTA PARA CARTER	1063AC3		JUNTA BASE BOMBA DE NAFTA
1052CG4		JTAS PARA CARTER (CyGOMA CON TELA)	1068AC3		JUNTA SEPARADOR BOMBA DE NAFTA
1064CG1		JTA CARTER FIAT 128/147 1100/	1060AC3		JUNTA BOMBA DE ACEITE
1064CG4		JTA CARTER FIAT 128/147 1100/	1069AC3		JUNTA CAÑO BOMBA DE ACEITE
1101AM2		JUEGO ADMISION Y ESCAPE	1054AC3		JUNTA PORTA RETEN BANCADA TRASERA
81394HH1		JUNTA SALIDA DE ESCAPE	1061AC3		JUNTA CAÑO CALEFACCION
1055AC3		JUNTA TAPA DE DISTRIBUCION	1062AC3		JUNTA CAÑO BOMBA DE AGUA
1056AC3		JUNTA BASE BOMBA DE AGUA	1066AC3		JUNTA BASE CARBURADOR
1056AD3		JUNTA BASE BOMBA DE AGUA	1103AC3		JUNTA TAPA ARBBOL DE LEVA TRASERO
1065AC3		JUNTA CUERPO BOMBA DE AGUA	1104AC3		JTA TAPA ARBOL DE LEVA A DISTRIBUCION
1065AD3		JUNTA CUERPO BOMBA DE AGUA	1121AC3		JUNTA BASE CARBURADOR
1057AC6		JUNTA TAPA TERMOSTATO	1316AC3		JUNTA TAPA INSPECCION LADO VOLANTE
1057AD4		JUNTA TAPA TERMOSTATO	1317AC3		JTA T. INSPEC. BLOCK LADO DISTRIB.
1067AC3		JUNTA BASE TERMOSTATO	1126AM1		JUEGO DESMONTAJE TAPA DE CILINDRO
1067AD3		JUNTA BASE TERMOSTATO	1125VA1		JGO DE JTAS P/MOTOR (SIN JUNTA T.CIL.)
1053AC1		JTA SOBRE T. ARBOL DE LEVA - 0,3 mm	1124AM1		JGO DE JTAS P/MOTOR COMPLETO
1053AC2		JTA SOBRE T. ARBOL DE LEVA - 0,5 mm	PRODUCTOS RELACIONADOS AL MOTOR // No se colocan en el juego de junta.		
1053AC3		JTA SOBRE T. ARBOL DE LEVA - 0,8 mm	1128VA1		JGO CARB. FIAT128 S.E. REGATTA 85 W 2B
1053AC4		JTA SOBRE T. ARBOL DE LEVA - 1,0 mm	1130VA1		JGO CARB. FIAT128 1.5 SOLEX 2B.
1053PM1		JTA SOBRE T. ARBOL DE LEVA - PAPEL	1380VA1		JGO CARB. FIAT REGATTA 85 SOLEX 2B
1058AC3		JUNTA TAPA ARBOL DE LEVA	1043VA1		JUEGO CARB. FIAT UNO/DUNA WEBER 2

1185AM1

FIAT 125 / BERLINA / MULTICARGA /
MIRAFIORI 1600cc - MOTOR 125A-B

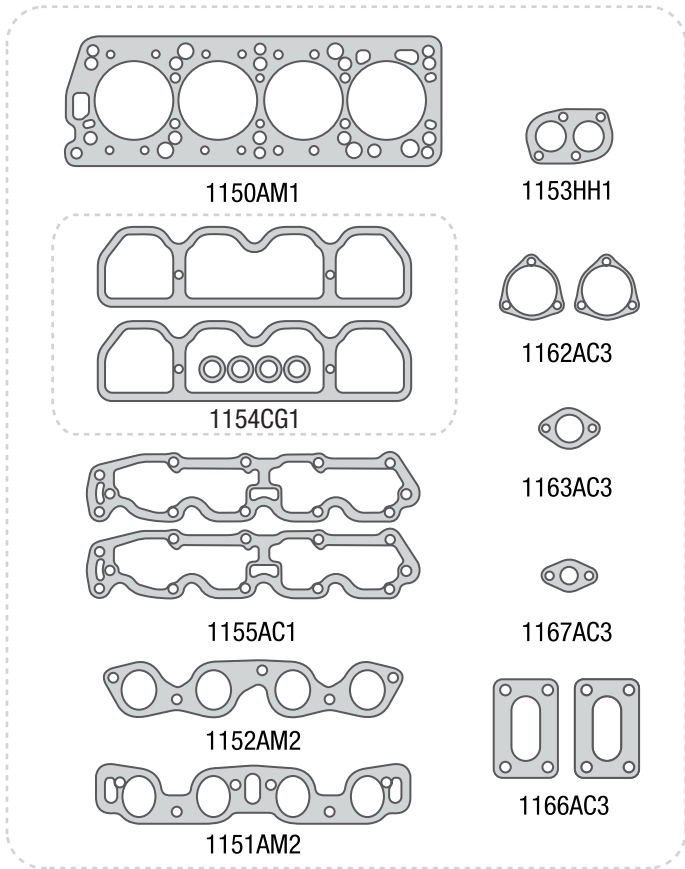

1186AM1

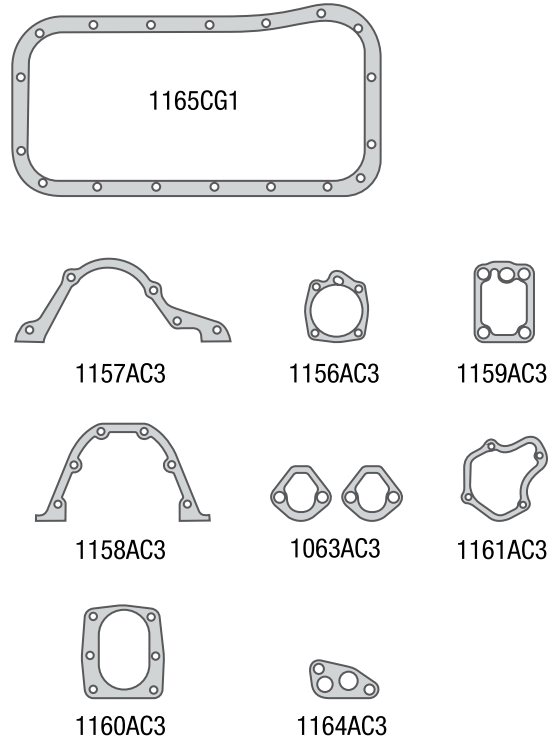

**Se incluye juego de ARANDELAS METÁLICAS*

Nº Imperial	Nº Original	Descripción	Nº Imperial	Nº Original	Descripción
1150AM1		JUNTA TAPA DE CILINDROS	1158AC3		JUNTA PORTA RETEN BANCADA TRASERA
1150AM3		JTA TAPA DE CIL - SUPERMEDIDA 2,0mm	1163AC3		JUNTA CAÑO SALIDA DE AGUA
1154CG1		JUNTA TAPA DE VALVULAS	1063AC3		JUNTA BASE BOMBA DE NAFTA
1165CG1		JUNTAS PARA CARTER	1166AC3		JUNTA BASE CARBURADOR
1165CG4		JTAS PARA CARTER (CyGOMA CON TELA)	1167AC3		JTA CAÑO CALEFACCIÓN
1151AM2		JUNTA MULTIPLE DE ADMISION			ARANDELA FIBRA 13x21x1,5
1152AM2		JUNTA MULTIPLE DE ESCAPE	1186AM1		JUEGO DESMONTAJE TAPA DE CILINDRO
1153HH1		JUNTA SALIDA DE ESCAPE	1184VA1		JGO DE JTAS P/MOTOR (SIN JTA T.CIL.)
1153HL1		JUNTA SALIDA DE ESCAPE	1185AM1		JUEGO DE JTAS PARA MOTOR COMPLETO
1157AC3		JUNTA TAPA DISTRIBUCION			
1156AC3		JUNTA BOMBA DE AGUA			OTROS PRODUCTOS RELACIONADOS AL MOTOR
1156AD3		JUNTA BOMBA DE AGUA			No se colocan en el juego de junta.
1155AC1		JTA SOBRE T. ARBOL DE LEVA - 0,3 mm	1180VA1		JGO CARB. FIAT 125 POT. WEBER DCH2
1155AC2		JTA SOBRE T. ARBOL DE LEVA - 0,5 mm	1181VA1		JGO CARB. FIAT 125 POT. SOLEX EIES
1155AC3		JTA SOBRE T. ARBOL DE LEVA - 0,8 mm	1182VA1		JGO CARBURADOR FIAT 125 SOLEX PAIA
1155AC4		JTA SOBRE T. ARBOL DE LEVA - 1,0 mm			
1155PM1		JTA SOBRE TAPA ARBOL DE LEVA - PAPEL			
1160AC3		JUNTA SOPORTE ARBOL DE LEVAS			
1161AC3		JUNTA PORTA RETEN DELANTERO			
1162AC3		JUNTA TAPA ARBOL DE LEVA			
1159AC3		JUNTA CUERPO FILTRO DE ACEITE			
1164AC3		JUNTA BOMBA DE ACEITE			

1235AM1

FIAT 1500 BERLINA - FAMILIAR - MULTI-CARGA - 1600 BERLINA - COUPE - MOTOR 115C

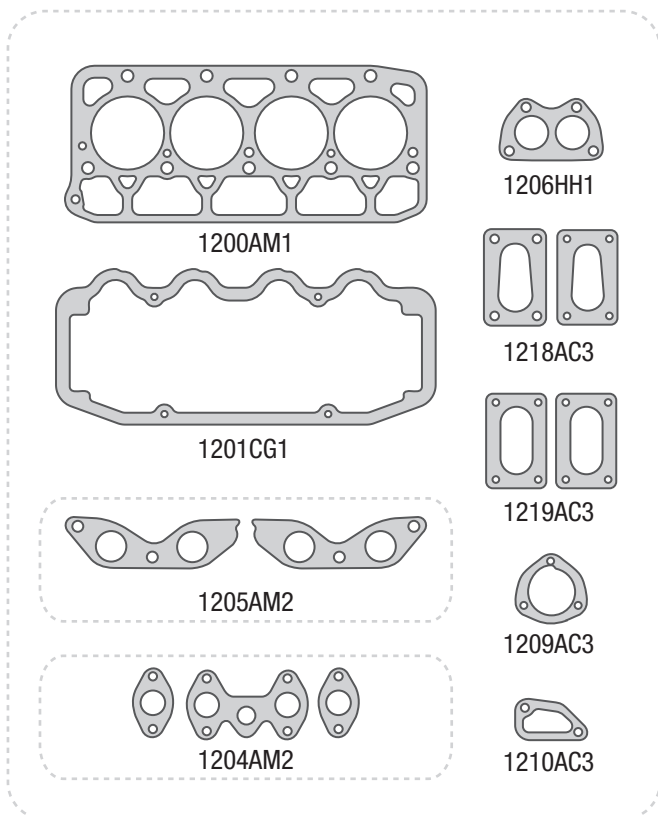

1236AM1

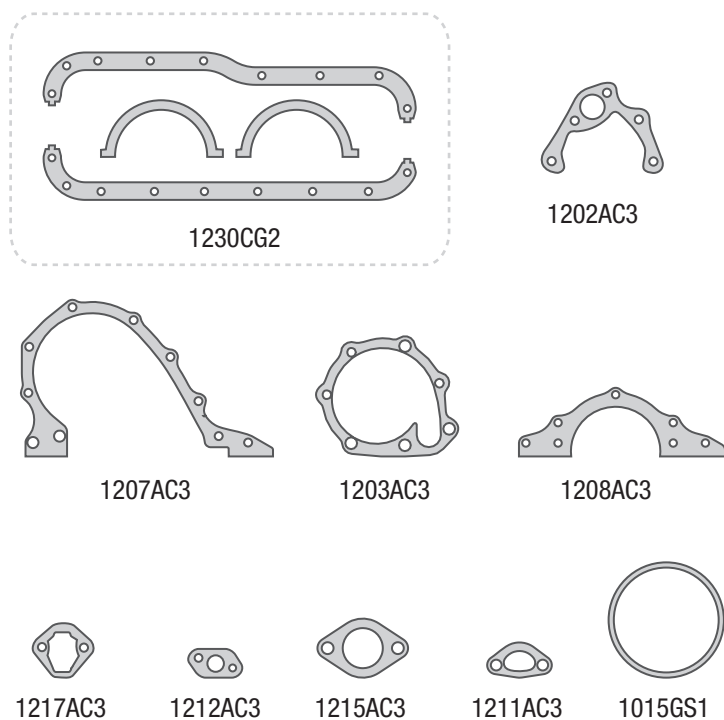

**Se incluye juego de ARANDELAS METÁLICAS*

Nº Imperial	Nº Original	Descripción	Nº Imperial	Nº Original	Descripción
1200AM1		JUNTA TAPA DE CILINDROS	1215CG1		JUNTA DESAHOGO CAÑO ACEITE
1200AM3		JTA TAPA DE CIL. - SUPERMEDIDA 2,0mm	1208AC3		JUNTA PORTA RETEN BANCADA TRASERA
1201CG1		JUNTA TAPA DE VALVULA	1218AC3		JUNTA BASE DE CARBURADOR 1500
1230CG2		JUEGO DE JUNTAS PARA CARTER	1219AC3		JUNTA BASE DE CARBURADOR 1600
1230CG5		JGO DE JTAS P/CARTER (CyG CON TELA)	1015GS1		ORING POLEA CIGÜEÑAL
1204AM2		JUEGO MULTIPLE ADMISION	1236AM1		JUEGO DESMONTAJE TAPA DE CILINDRO
1205AM2		JUEGO MULTIPLE ESCAPE	1234VA1		JGO DE JTAS P/MOTOR (SIN JUNTA T.CIL.)
1206HH1		JUNTA SALIDA DE ESCAPE	1235AM1		JUEGO DE JTAS PARA MOTOR COMPLETO
1207AC3		JUNTA TAPA DE DISTRIBUCION			
1207AD3		JUNTA TAPA DE DISTRIBUCION			OTROS PRODUCTOS RELACIONADOS AL MOTOR
1202AC3		JUNTA BASE BOMBA DE AGUA			No se colocan en el juego de junta.
1202AD3		JUNTA BASE BOMBA DE AGUA			
1203AC3		JUNTA CUERPO BOMBA DE AGUA	1231VA1		JGO DE JTAS CARB. FIAT1500 - WEBER
1203AD3		JUNTA CUERPO BOMBA DE AGUA	1232VA1		JGO DE JTAS CARB. FIAT1500 SOLEX PAIA
1209AC3		JUNTA TAPA TERMOSTATO	1250VA1		JGO DE JTAS CARB. FIAT1600 SOLEX PAIA
1209AD3		JUNTA TAPA TERMOSTATO	1256VA1		JGO DE JTAS CARB. FIAT1600 WEBER
1210AC3		JUNTA BASE TERMOSTATO			
1217AC3		JUNTA BASE BOMBA DE NAFTA			
1211AC3		JUNTA SOPORTE BOMBA DE ACEITE			
1212AC3		JUNTA CAÑO ACEITE			
1213AC3		JUNTA BASE BOMBA DE ACEITE			
1214AC3		JUNTA ENTRE CAÑO BOMBA DE ACEITE			

1305AM1

FIAT 133 / 600 S - MOTOR 100R / G

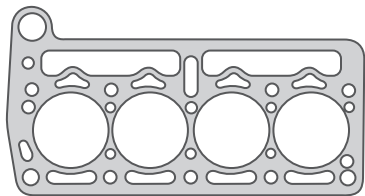

1300AM1

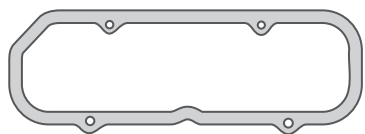

1002CG1



1308AM2



1004HH1



1301AC3



1030AC3



1312AC6



1019AC3

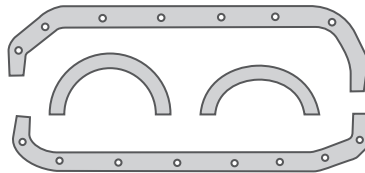

1020CG2



1005AC3



1302AC3



1313AC3

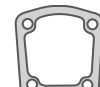

1310AC3



1009AC3



1010AC3



1016AC3



1011AC3



1012AC3



1018AC3



1014AD4



1015GS1

1306AM1

*Se incluye juego de ARANDELAS METÁLICAS

Nº Imperial	Nº Original	Descripción	Nº Imperial	Nº Original	Descripción
1300AM1		JUNTA TAPA DE CILINDROS	1014AD4		JUNTA BASE FILTRO DE ACEITE
1300AM3		JTA T. DE CIL. - SUPERMEDIDA 2,0mm	1015GS1		ORING POLEA CIGÜEÑAL
1002CG1		JUNTA TAPA DE VALVULA	1301AC3		JUNTA BASE DE CARBURADOR
1020CG2		JUEGO DE JUNTAS PARA CARTER	1030AC3		JTA BASE INTERMEDIA CARB. WEBER
1020CG4		JGO DE JTAS P/CARTER (CyG CON TELA)	1306AM1		JUEGO DESMONTAJE TAPA DE CILINDRO
1308AM2		JUNTA ADMISION Y ESCAPE	1304VA1		JGO DE JTAS P/MOTOR (SIN JUNTA T.CIL.)
1004HH1		JUNTA SALIDA DE ESCAPE	1305AM1		JUEGO DE JTAS PARA MOTOR COMPLETO
1005AC3		JUNTA TAPA DE DISTRIBUCION			OTROS PRODUCTOS RELACIONADOS AL MOTOR
1005AD3		JUNTA TAPA DE DISTRIBUCION			No se colocan en el juego de junta.
1018AC3		JUNTA PORTA RETEN BDA TRASERA			
1310AC3		JUNTA CUERPO BOMBA DE AGUA			
1310AD3		JUNTA CUERPO BOMBA DE AGUA	1303VA1		JUEGO CARBURADOR WEBER 1 B.
1313AC3		JUNTA BASE BOMBA DE AGUA			
1313AD3		JUNTA BASE BOMBA DE AGUA			
1312AC6		JUNTA TAPA TERMOSTATO			
1302AC3		JUNTA TAPA BOMBA DE AGUA			
1019AC3		JUNTA BASE TERMOSTATO			
1016AC3		JUNTA BASE BOMBA DE NAFTA			
1009AC3		JUNTA BASE BOMBA DE ACEITE			
1010AC3		JUNTA TUBO BOMBA DE ACEITE			
1011AC3		JUNTA TUBO A BOMBA DE ACEITE			
1012AC3		JUNTA FILTRO DE ACEITE A BLOCK			

1329AM1

FIAT REGATTA 2000cc / TEMPRA / TIPO -
MOTOR 831C/834B

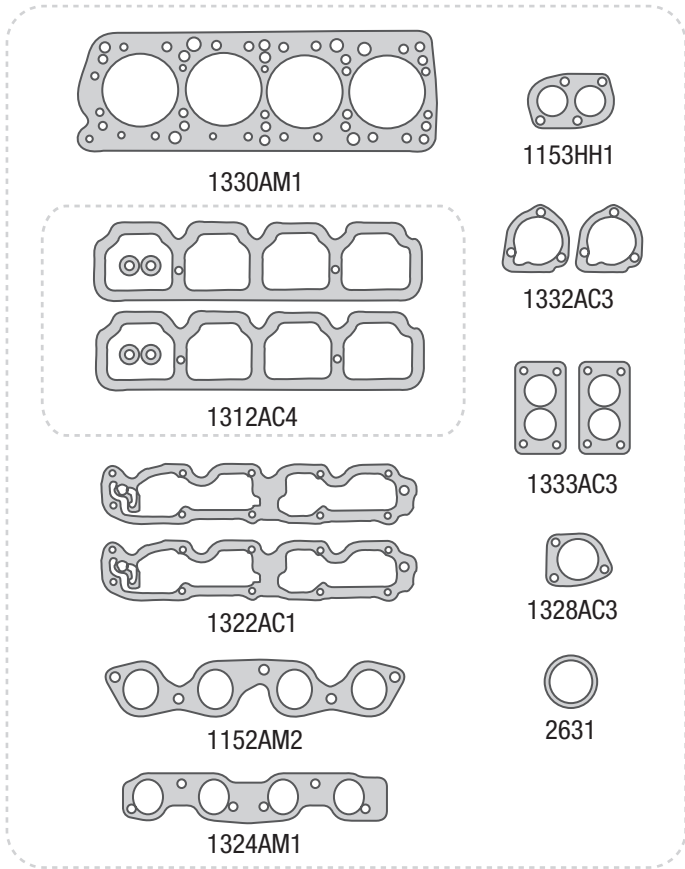
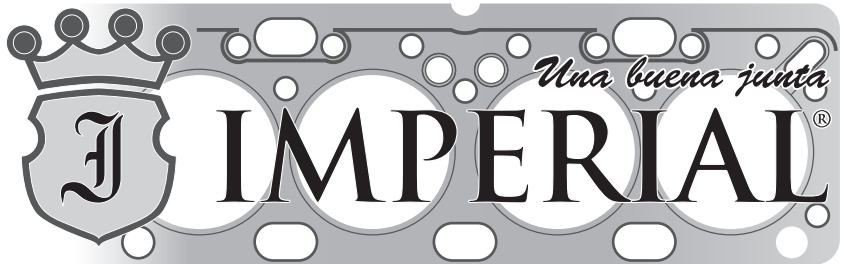

1331AM1

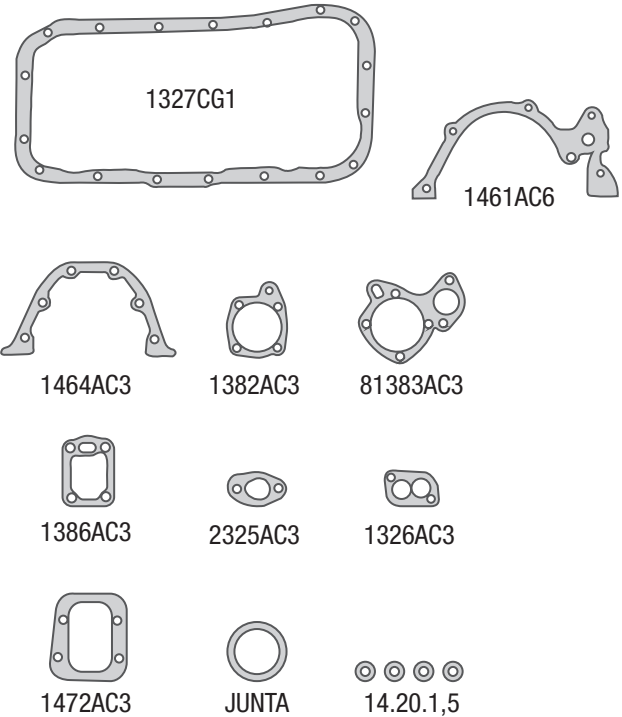

**Se incluye juego de ARANDELAS METÁLICAS*

Nº Imperial	Nº Original	Descripción	Nº Imperial	Nº Original	Descripción
1330AM1		JUNTA TAPA DE CILINDROS	1464AC3		JUNTA PORTA RETEN BANCADA TRASERA
1321AC4		JUNTA TAPA DE VALVULA	1461AC6		JTA TAPA DISTRIBUCION-BOMBA ACEITE
1321GS1		JUNTA TAPA DE VALVULA	1386AC3		JUNTA CUERPO FILTRO DE ACEITE
1327CG1		JUNTAS PARA CARTER	13.21.1,5		ARANDELA FIBRA 13x21x1,5
1327CG4		JTAS PARA CARTER (CyGOMA CON TELA)	14.20.1,5		ARANDELA COBRE 14x20x1,5
1152AM2		JUNTA MULTIPLE DE ESCAPE	2631		ORING CAÑO BOMBA DE AGUA 36x3
1324AM1		JUNTA MULTIPLE ADMISION	1331AM1		JUEGO DESMONTAJE TAPA DE CILINDRO
1153HH1		JUNTA SALIDA DE ESCAPE	1329AM1		JGO DE JUNTAS PARA MOTOR COMPLETO
1153HL1		JUNTA SALIDA DE ESCAPE			
1382AC3		JUNTA BOMBA DE AGUA			OTROS PRODUCTOS RELACIONADOS AL MOTOR
81383AC3		JUNTA BOMBA DE AGUA ENTERA			No se colocan en el juego de junta.
1328AC3		JUNTA BASE TERMOSTATO			
1322AC1		JTA SOBRE T. ARBOL DE LEVA - 0,3 mm	1323VA1		JGO CARB. FIAT TEMPRA WEBER 2B
1322AC2		JTA SOBRE T. ARBOL DE LEVA - 0,5 mm			
1322AC3		JTA SOBRE T. ARBOL DE LEVA - 0,8 mm			
1322AC4		JTA SOBRE T. ARBOL DE LEVA - 1,0 mm			
1322PM1		JUNTA SOBRE T. ARBOL DE LEVA - PAPEL			
1325AC3		JUNTA ASPIRACION BOMBA ACEITE			
1326AC3		JUNTA TUBO RESPIRACION			
1332AC3		JUNTA TAPA ARBOL DE LEVA			
1333AC3		JUNTA BASE CARBURADOR			
1472AC3		JTA INSPECCION CAMARA AGUA BLOCK			

1339AM1

FIAT PALIO 1000 - 1500 cc - MPI

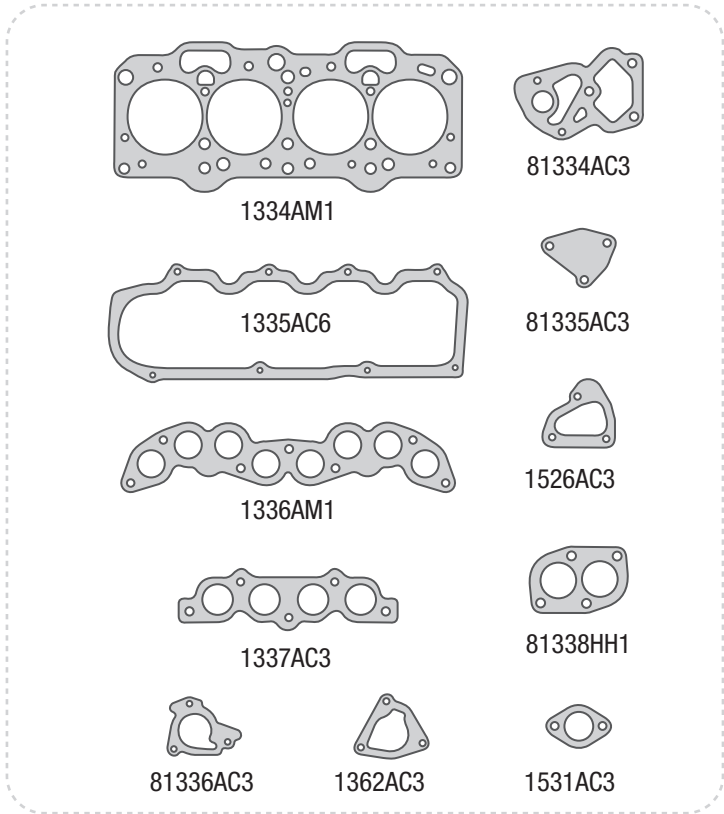
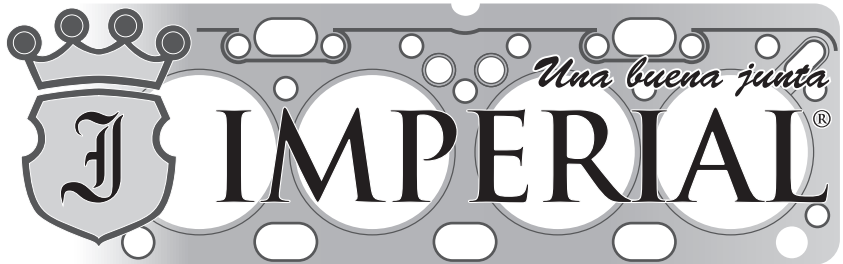

81339AM1

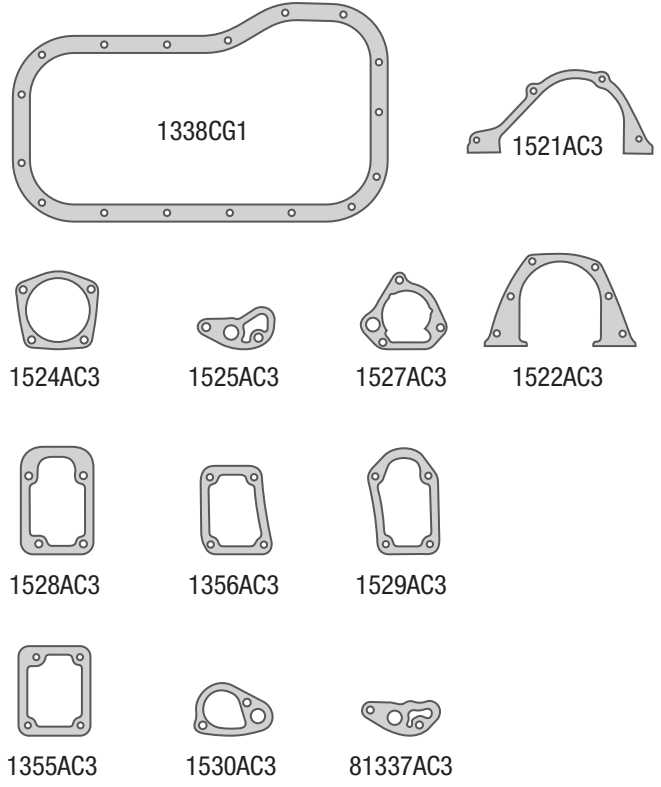

Nº Imperial	Nº Original	Descripción	Nº Imperial	Nº Original	Descripción
1334AM1		JUNTA TAPA DE CILINDRO	81336AC3		JUNTA BASE INYECCION
1335AC6		JUNTA TAPA DE VALVULA	81337AC3		JUNTA BOMBA DE ACEITE
1338CG1		JUNTA PARA CARTER	81341VA1		JGO DES. T. DE CIL. SIN JTA T. DE CIL.
1336AM1		JUNTA ADMISION Y ESCAPE	81339AM1		JUEGO DESMONTAJE TAPA DE CILINDRO
1337AC3		JUNTA ACOPLE MULTIPLE ADMISION	1340VA1		JGO DE JTAS P/MOTOR SIN JTA T. DE CIL.
81338HH1		JUNTA SALIDA DE ESCAPE	1339AM1		JUEGO DE JUNTAS PARA MOTOR COMP.
81338HL1		JUNTA SALIDA DE ESCAPE (LAMINADA)			
1355AC3		JUNTA TAPA BLOCK LADO VOLANTE			
1356AC3		JUNTA TENSOR CORREA			
1362AC3		JUNTA PORTA RETEN ARBOL DE LEVA			
1521AC3		JUNTA TAPA DISTRIBUCION			
1522AC3		JUNTA PORTA RETEN BANCADA TRASERA			
1524AC3		JUNTA BOMBA DE AGUA			
1525AC3		JUNTA CUERPO BOMBA DE ACEITE			
1526AC3		JUNTA TAPA CAMARA DE AGUA			
1527AC3		JUNTA TAPA ARBOL DE LEVA			
1528AC3		JUNTA TAPA BLOCK LADO DIST.			
1529AC3		JUNTA TAPA BLOCK LADO VOLANTE			
1530AC3		JUNTA COLECTOR ASPIRACION			
1531AC3		JUNTA TUBO BOMBA DE AGUA			
81334AC3		JUNTA TERMOSTATO A BLOCK			
81335AC3		JUNTA TAPA TRASERA TAPA DE CILINDRO			

1350AM1

FIAT PALIO 1000 - 1500 cc - MPI

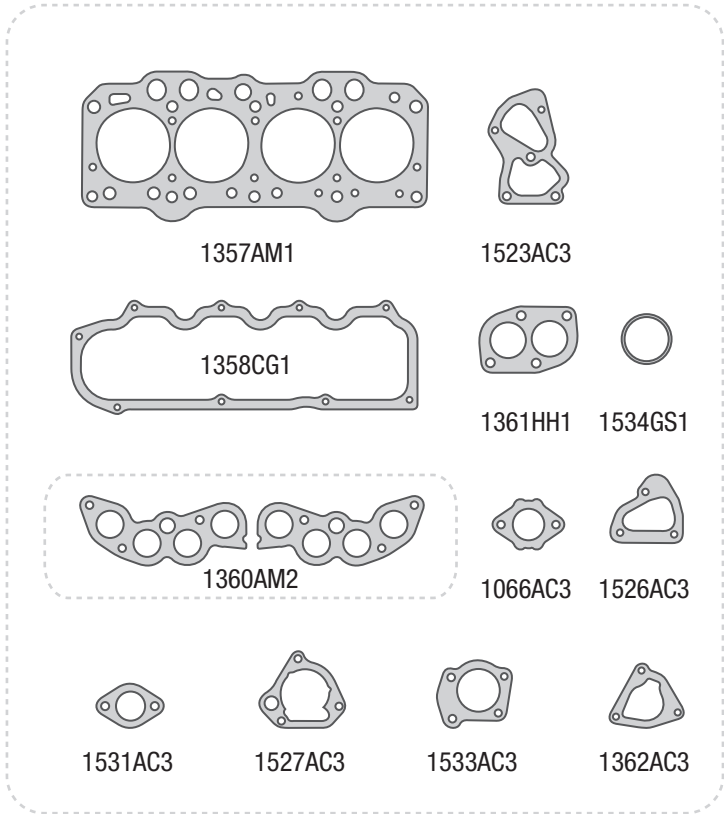
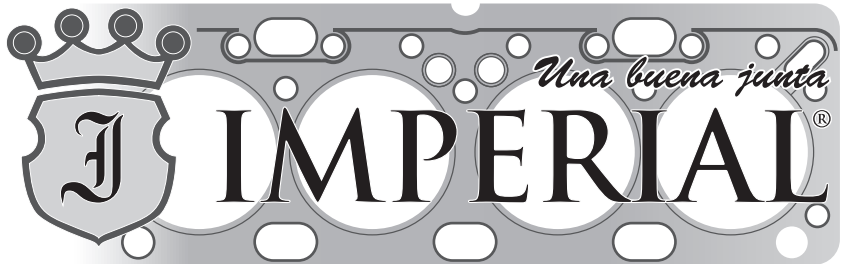

1352AM1

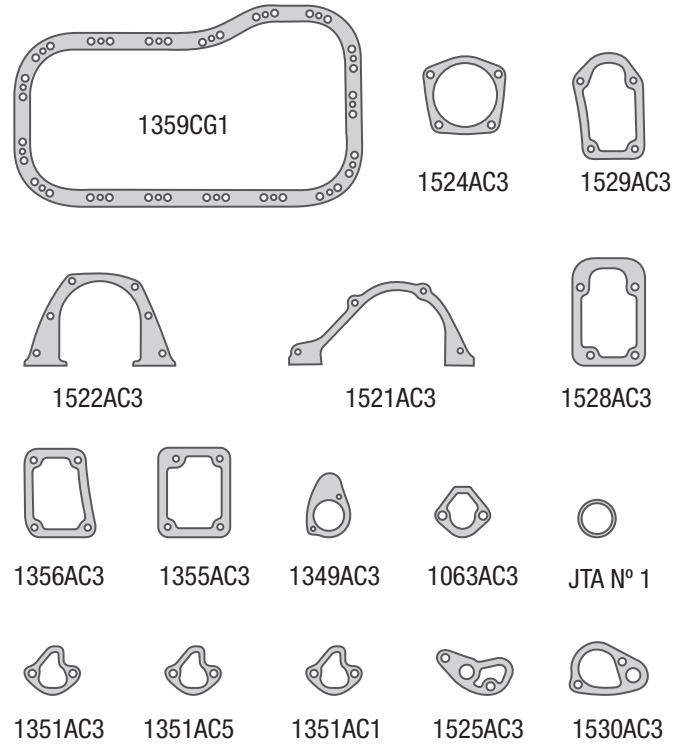

Nº Imperial	Nº Original	Descripción	Nº Imperial	Nº Original	Descripción
1357AM1		JUNTA TAPA DE CILINDRO	1526AC3		JUNTA TAPA CAMARA DE AGUA
1358CG1		JUNTA TAPA DE VALVULA	1527AC3		JUNTA TAPA ARBOL DE LEVA
1359AD5		JUNTA PARA CARTER (ADAMITE)	1528AC3		JUNTA TAPA BLOCK LADO DIST.
1359CG1		JUNTA PARA CARTER	1529AC3		JUNTA TAPA BLOCK LADO VOLANTE
1359CG4		JUNTA PARA CARTER (CyG CON TELA)	1530AC3		JUNTA COLECTOR ASPIRACION
1360AM2		JUEGO DE JUNTAS ADMISION Y ESCAPE	1531AC3		JUNTA TUBO BOMBA DE AGUA
1361HH1		JUNTA SALIDA DE ESCAPE	1533AC3		JUNTA BASE TERMOSTATO
1361HL1		JUNTA SALIDA DE ESCAPE (L. DE CHAPA)	1534GS1		ORING TERMOSTATO
1063AC3		JUNTA BASE BOMBA DE NAFTA	1352AM1		JUEGO DESMONTAJE TAPA DE CILINDRO
1066AC3		JUNTA BASE CARBURADOR	1350AM1		JGO DE JUNTAS PARA MOTOR COMPLETO
1349AC3		JUNTA RESPIRADERO DE MOTOR			
1351AC1		JUNTA BASE BOMBA DE NAFTA - 0,3mm			OTROS PRODUCTOS RELACIONADOS AL MOTOR
1351AC3		JUNTA BASE BOMBA DE NAFTA - 0,8mm			No se colocan en el juego de junta.
1351AC5		JUNTA BASE BOMBA DE NAFTA - 1,2mm			
1355AC3		JUNTA TAPA BLOCK LADO VOLANTE	1353VA1		JGO DE JTAS PARA CARBURADOR SOLEX
1356AC3		JUNTA TENSOR CORREA	1354VA1		JGO DE JTAS PARA CARBURADOR WEBER
1362AC3		JUNTA PORTA RETEN ARBOL DE LEVA			
1521AC3		JUNTA TAPA DISTRIBUCION			
1522AC3		JUNTA PORTA RETEN BANCADA TRASERA			
1523AC3		JUNTA CUERPO BOMBA DE AGUA			
1524AC3		JUNTA BOMBA DE AGUA			
1525AC3		JUNTA CUERPO BOMBA DE ACEITE			

1368VA1

FIAT 147 / DUNA / FIORINO / SPAZIO
1300 cc DIESEL - MOTOR 4TD-146B

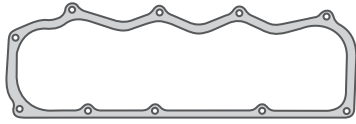
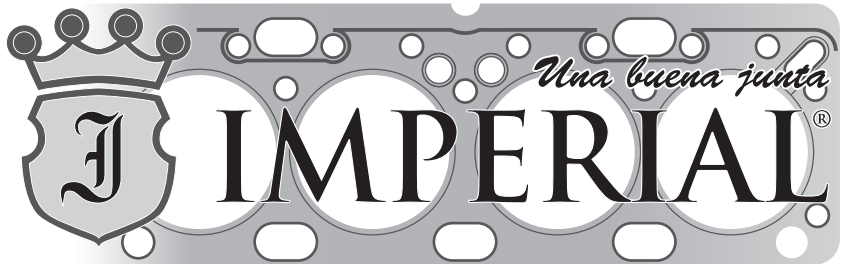

1372AC3

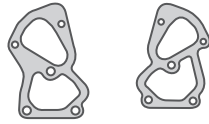

1523AC3 1532AC3

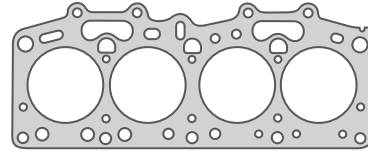

1370AM1/AM2/AM3/ASM

NO SE COLOCA EN EL JUEGO DE JUNTA



1521AC3



1360AM2

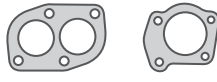

1361HH1 1533AC3

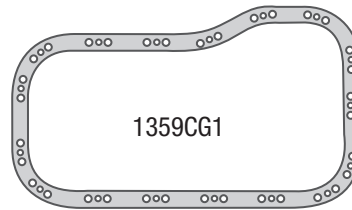

1359CG1

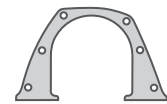

1522AC3

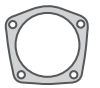

1524AC3



1527AC3



1362AC3



1526AC3



1535VA1



1531AC3



1534GS1



1474GS1



1347AC3



1529AC3



1528AC3



1530AC3



1525AC3



009



JTA N° 1

81369VA1

N° Imperial	N° Original	Descripción	N° Imperial	N° Original	Descripción
1370ASM		JUNTA TAPA DE CILINDRO - 1,65 mm	1528AC3		JUNTA TAPA BLOCK LADO DIST.
1370A1M		JUNTA TAPA DE CILINDRO - 1,80 mm	1529AC3		JUNTA TAPA BLOCK LADO VOLANTE
1370A2M		JUNTA TAPA DE CILINDRO - 1,95 mm	1530AC3		JUNTA COLECTOR ASPIRACION
1370A3M		JUNTA TAPA DE CILINDRO - 2,20 mm	1531AC3		JUNTA ENTRADA TUBO BOMBA DE AGUA
1372AC3		JUNTA TAPA DE VALVULA	1532AC3		JUNTA TAPA BOMBA DE AGUA
1372CG1		JUNTA TAPA DE VALVULA (C Y G)	1533AC3		JUNTA BASE TERMOSTATO
1372AD4		JUNTA TAPA DE VALVULA (ADAMITE)	1474GS1		ORING BOMBA DEPRESORA
1359AD5		JUNTA PARA CARTER (ADAMITE)	1534GS1		ORING TERMOSTATO
1359CG1		JUNTA PARA CARTER	1535VA1		ARANDELA PARALLAMA
1359CG4		JUNTA PARA CARTER (CyG CON TELA)	009		ORING 5.34x1.78
1360AM2		JUEGO DE JUNTAS ADMISION Y ESCAPE	81369VA1		JUEGO DESMONTAJE TAPA DE CILINDRO -
1361HH1		JUNTA SALIDA DE ESCAPE	1368VA1		JUEGO DE JUNTAS PARA MOTOR SIN
1361HL1		JUNTA SALIDA DE ESCAPE (L. DE CHAPA)			JUNTA TAPA DE CILINDRO
1347AC3		JUNTA BOMBA DEPRESORA	1368SW1		JUEGO DE JTAS PARA MOTOR SIN JUNTA
1362AC3		JUNTA PORTA RETEN ARBOL DE LEVA			TAPA DE CILINDRO - STEWART
1521AC3		JUNTA TAPA DISTRIBUCION			
1522AC3		JUNTA PORTA RETEN BANCADA TRASERA			
1523AC3		JUNTA CUERPO BOMBA DE AGUA			
1524AC3		JUNTA BOMBA DE AGUA			
1525AC3		JUNTA CUERPO BOMBA DE ACEITE			
1526AC3		JUNTA TAPA CAMARA DE AGUA			
1527AC3		JUNTA TAPA ARBOL DE LEVA			

1389AM1

FIAT REGATTA 100S - MOTOR 149A

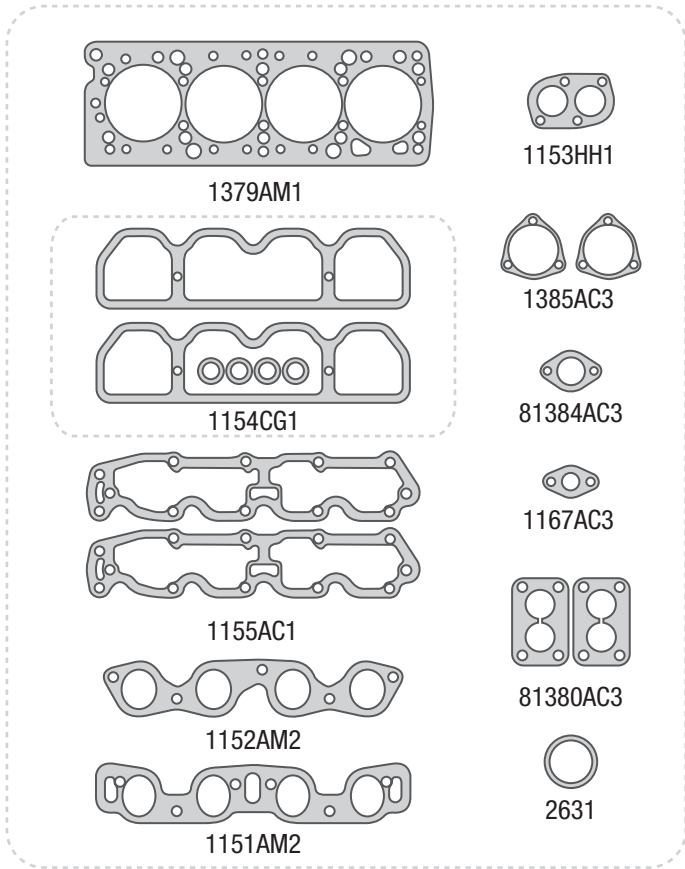
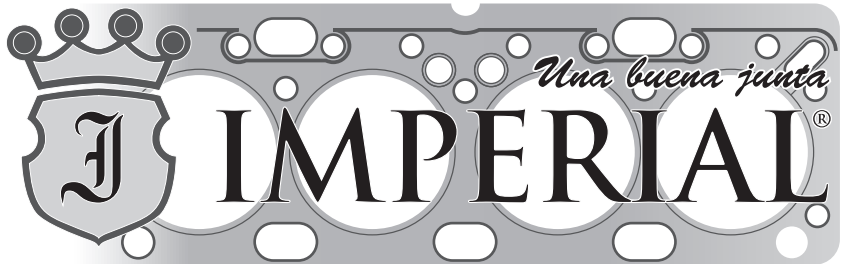

1387AM1

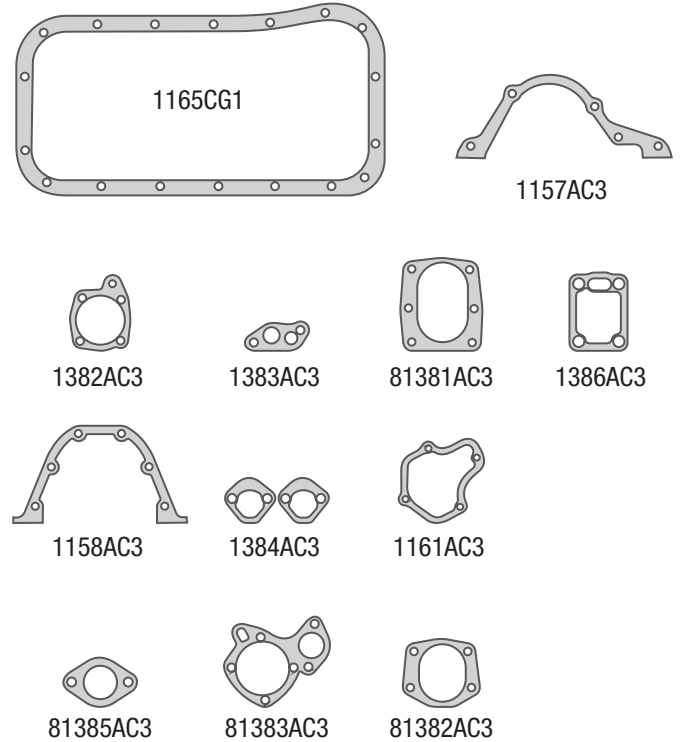

*Se incluye juego de ARANDELAS METÁLICAS

Nº Imperial	Nº Original	Descripción	Nº Imperial	Nº Original	Descripción
1379AM1		JUNTA TAPA DE CILINDROS	1384AC3		JUNTA BASE BOMBA DE NAFTA
1154CG1		JUNTA TAPA DE VALVULAS	81380AC3		JUNTA BASE CARBURADOR
1165CG1		JUNTAS PARA CARTER	1167AC3		JUNTA CAÑO CALEFACCION
1165CG4		JUNTAS PARA CARTER (CyG CON TELA)	13.21.1,5		ARANDELA FIBRA 13x21x1,5
1151AM2		JUNTA MULTIPLE DE ADMISION	2631		ORING CAÑO BOMBA DE AGUA 36x3
1152AM2		JUNTA MULTIPLE DE ESCAPE	81381AC3		JTA TAPA INSPECCION CAMARA DE AGUA
1153HH1		JUNTA SALIDA DE ESCAPE	81382AC3		JTA TAPA INSPECCION CAMARA DE AGUA
1153HL1		JUNTA SALIDA DE ESCAPE	81385AC3		JUNTA PESCADOR BOMBA ACEITE
1157AC3		JUNTA TAPA DISTRIBUCION	1387AM1		JUEGO DESMONTAJE TAPA DE CILINDRO
1382AC3		JUNTA BOMBA DE AGUA	1389AM1		JGO DE JUNTAS PARA MOTOR COMPLETO
81383AC3		JUNTA BOMBA DE AGUA ENTERA			
1155AC1		JTA SOBRE T. ARBOL DE LEVA - 0,3 mm			
1155AC2		JTA SOBRE T. ARBOL DE LEVA - 0,5 mm			
1155AC3		JTA SOBRE T. ARBOL DE LEVA - 0,8 mm			
1155AC4		JTA SOBRE T. ARBOL DE LEVA - 1,0 mm			
1155PM1		JUNTA SOBRE T. ARBOL DE LEVA - PAPEL			
1385AC3		JUNTA SOPORTE ARBOL DE LEVAS			
1161AC3		JUNTA PORTA RETEN DELANTERO			
1386AC3		JUNTA CUERPO FILTRO DE ACEITE			
1383AC3		JUNTA BOMBA DE ACEITE			
1158AC3		JUNTA PORTA RETEN BANCADA TRASERA			
1163AC3		JUNTA CAÑO SALIDA DE AGUA			

1398AM1

FIAT MOTOR TIPO 1.4cc - 147 / UNO
/ DUNA / PALIO / SIENA - MOTOR
160A-146C1-159A

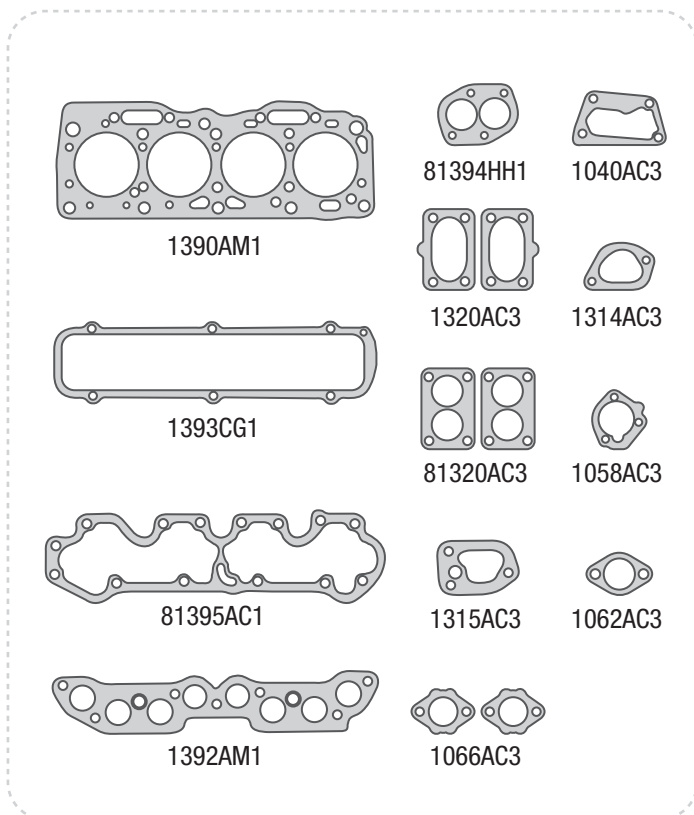

1373AM1

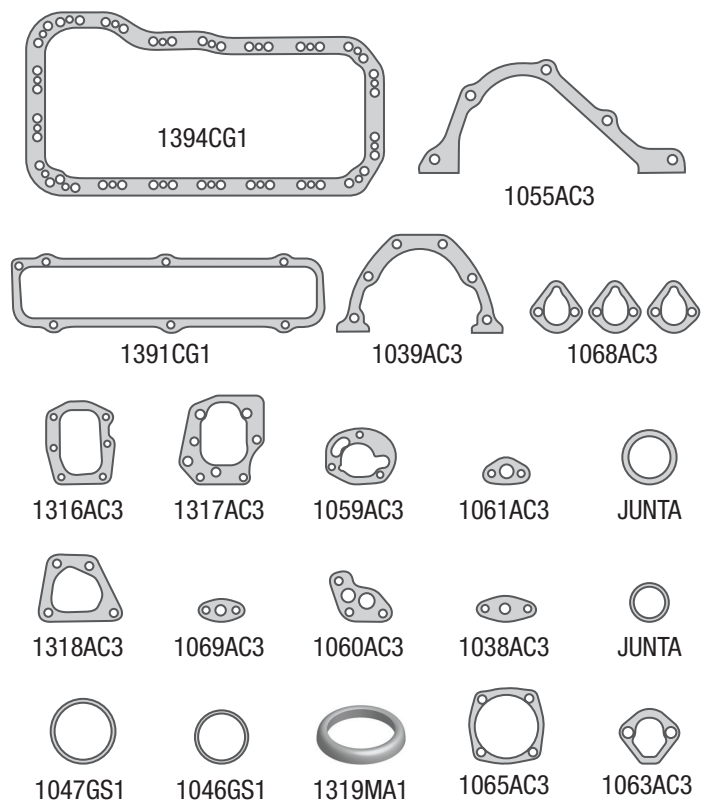

*Se incluye juego de ARANDELAS METÁLICAS

Nº Imperial	Nº Original	Descripción	Nº Imperial	Nº Original	Descripción
1390AM1		JUNTA TAPA DE CILINDROS	1061AC3		JUNTA CAÑO CALEFACCION
1391CG1		JUNTA TAPA DE VALVULA - HASTA 1996	1062AC3		JUNTA CAÑO BOMBA DE AGUA
1391CG4		JTA T. DE VAL. (CyG CON TELA)-HASTA '96	1063AC3		JUNTA BASE BOMBA DE NAFTA
1393CG1		JUNTA TAPA DE VALVULA - DESDE 1996	1065AC3		JUNTA CUERPO BOMBA DE AGUA
1393CG4		JTA T. DE VAL. (CyG CON TELA)-DESDE '96	1065AD3		JUNTA CUERPO BOMBA DE AGUA
1394AD5		JUNTA PARA CARTER - ADAMITE 2,4mm	1068AC3		JUNTA SEPARADOR BOMBA DE NAFTA
1394CG1		JUNTA PARA CARTER	1069AC3		JUNTA CAÑO BOMBA DE ACEITE
1394CG4		JTA PARA CARTER (CyGOMA CON TELA)	1038AC3		JUNTA TUBO BOMBA ACEITE
1392AM1		JUNTA ADMISION Y ESCAPE	1316AC3		JUNTA TAPA INSPECCION LADO VOLANTE
1392HH1		JUNTA ADMISION Y ESCAPE	1317AC3		JTA T. INSPE. BLOCK LADO DISTRIBUCION
1319MA1		JUNTA ACOPLE CAÑO DE ESCAPE	1318AC3		JTA TAPA INSPECCION BLOCK/CIGÜEÑAL
81394HH1		JUNTA SALIDA DE ESCAPE	81320AC3		JUNTA BASE CARBURADOR WEBER 2B
81394HL1		JUNTA SALIDA DE ESCAPE	1320AC3		JTA BASE CARBURADOR WEBER 2B TLDF
1040AC3		JUNTA BASE BOMBA DE AGUA	1066AC3		JUNTA BASE CARBURADOR 1B
1314AC3		JUNTA TAPA TERMOSTATO	1046GS1		ORING BOMBA DE NAFTA
1315AC3		JUNTA BASE TERMOSTATO	1047GS1		ORING BASE DISTRIBUIDOR
81395AC1		JTA SOBRE T. ARBOL DE LEVA - 0,3 mm	1373AM1		JUEGO DESMONTAJE TAPA DE CILINDRO
81395AC2		JTA SOBRE T. ARBOL DE LEVA - 0,5 mm	1375VA1		JGO DES. T. DE CIL. (SIN JTA T.CIL.)
81395AC3		JTA SOBRE T. ARBOL DE LEVA - 0,8 mm	1397VA1		JGO DE JTAS P/MOTOR (SIN JUNTA T.CIL.)
81395AC4		JTA SOBRE T. ARBOL DE LEVA - 1,0 mm	1398AM1		JGO DE JUNTAS PARA MOTOR COMPLETO
1039AC3		JUNTA PORTA RETEN BANCADA TRASERA			
1055AC3		JUNTA TAPA DE DISTRIBUCION			OTROS PRODUCTOS RELACIONADOS AL MOTOR
1058AC3		JUNTA TAPA ARBOL DE LEVA			No se colocan en el juego de junta.
1059AC3		JUNTA PORTA RETEN PUNTA CIGÜEÑAL			
1060AC3		JUNTA BOMBA DE ACEITE	1070VA1		JGO DE JUNTAS CARBURADOR WEBER 1B

1399AM1

FIAT MOTOR TIPO 1.6cc - UNO / DUNA
/ REGATTA / PALIO / SIENA - MOTOR
160A2-146C6-159A3

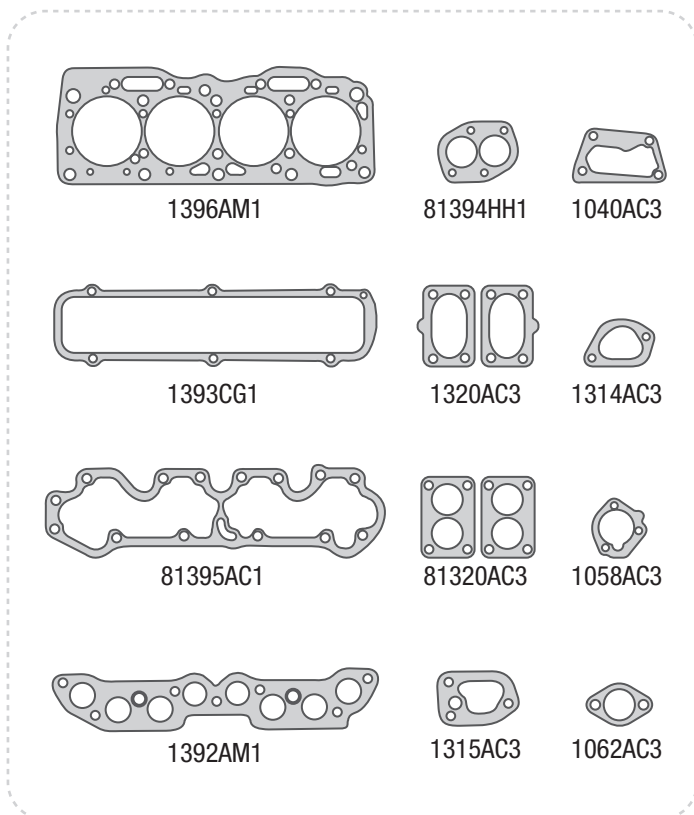

1374AM1

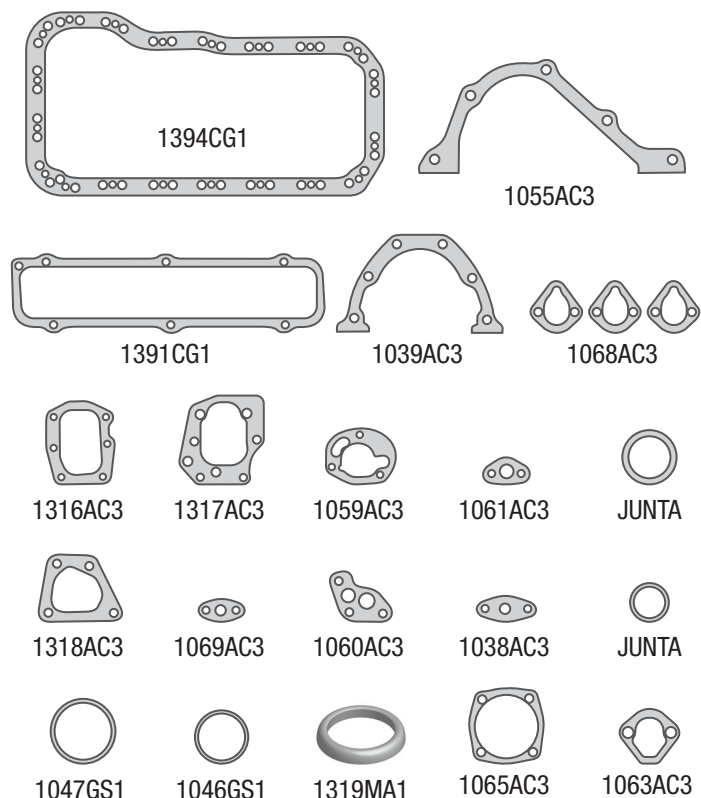

*Se incluye juego de ARANDELAS METÁLICAS

Nº Imperial	Nº Original	Descripción	Nº Imperial	Nº Original	Descripción
1396AM1		JUNTA TAPA DE CILINDROS	1061AC3		JUNTA CAÑO CALEFACCION
1391CG1		JUNTA TAPA DE VALVULA - HASTA 1996	1062AC3		JUNTA CAÑO BOMBA DE AGUA
1391CG4		JTA T. VAL. (CyG CON TELA) - HASTA '96	1063AC3		JUNTA BASE BOMBA DE NAFTA
1393CG1		JUNTA TAPA DE VALVULA - DESDE 1996	1065AC3		JUNTA CUERPO BOMBA DE AGUA
1393CG4		JTA T. VAL. (CyG CON TELA) - DESDE '96	1065AD3		JUNTA CUERPO BOMBA DE AGUA
1394AD5		JUNTA PARA CARTER - ADAMITE 2,4mm	1068AC3		JUNTA SEPARADOR BOMBA DE NAFTA
1394CG1		JUNTA PARA CARTER	1069AC3		JUNTA CAÑO BOMBA DE ACEITE
1394CG4		JUNTA PARA CARTER (CyG CON TELA)	1038AC3		JUNTA TUBO BOMBA ACEITE
1392AM1		JUNTA ADMISION Y ESCAPE	1316AC3		JUNTA TAPA INSPECCION LADO VOLANTE
1392HH1		JUNTA ADMISION Y ESCAPE	1317AC3		JTA T. INSPE. BLOCK LADO DISTRIBUCION
1319MA1		JUNTA ACOPLE CAÑO DE ESCAPE	1318AC3		JUNTA T. INSPECCION BLOCK/CIGÜEÑAL
81394HH1		JUNTA SALIDA DE ESCAPE	81320AC3		JUNTA BASE CARBURADOR WEBER 2B
81394HL1		JUNTA SALIDA DE ESCAPE	1320AC3		JTA BASE CARBURADOR WEBER 2B TLDF
1040AC3		JUNTA BASE BOMBA DE AGUA	1046GS1		ORING BOMBA DE NAFTA
1314AC3		JUNTA TAPA TERMOSTATO	1047GS1		ORING BASE DISTRIBUIDOR
1315AC3		JUNTA BASE TERMOSTATO	1374AM1		JUEGO DESMONTAJE TAPA DE CILINDRO
81395AC1		JTA SOBRE T. ARBOL DE LEVA - 0,3 mm	1375VA1		JGO DESMONTAJE T. CIL. (SIN JTA T.CIL.)
81395AC2		JTA SOBRE T. ARBOL DE LEVA - 0,5 mm	1397VA1		JGO DE JUNTAS P/MOTOR (SIN JTA T.CIL.)
81395AC3		JTA SOBRE T. ARBOL DE LEVA - 0,8 mm	1399AM1		JGO DE JTAS PARA MOTOR COMPLETO
81395AC4		JTA SOBRE T. ARBOL DE LEVA - 1,0 mm			
1039AC3		JTA PORTA RETEN BANCADA TRASERA			OTROS PRODUCTOS RELACIONADOS AL MOTOR
1055AC3		JUNTA TAPA DE DISTRIBUCION			No se colocan en el juego de junta.
1058AC3		JUNTA TAPA ARBOL DE LEVA			
1059AC3		JUNTA PORTA RETEN PUNTA CIGÜEÑAL	1042VA1		JGO DE JTAS CARB. WEBER 2B
1060AC3		JUNTA BOMBA DE ACEITE	1395VA1		JGO DE JTAS CARB. WEBER 2B 32-34 TLDF

1479VA1

FIAT FIORINO / DUNA / UNO / TIPO / DUCATO

1700-1900 cc DIESEL - MOTOR 149B/176A/160D

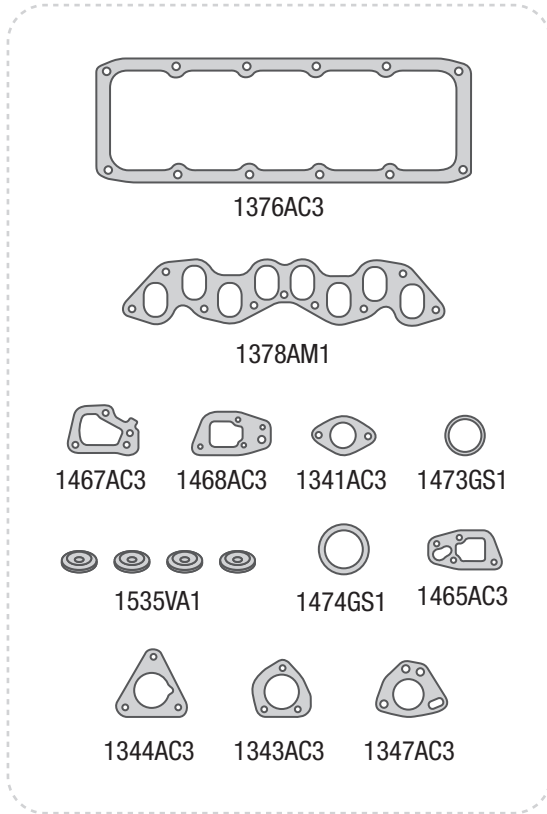
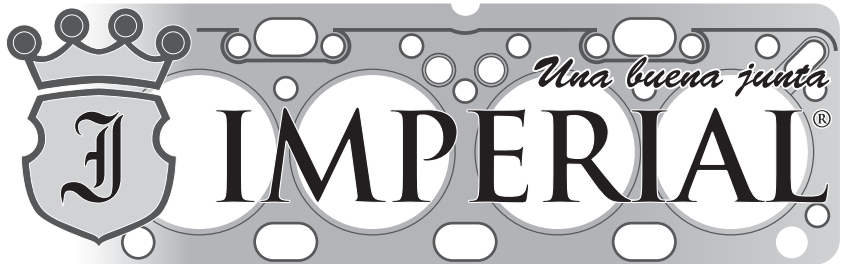

1376AC3

1378AM1

1467AC3 1468AC3 1341AC3 1473GS1

1535VA1 1474GS1 1465AC3

1344AC3 1343AC3 1347AC3

1477VA1

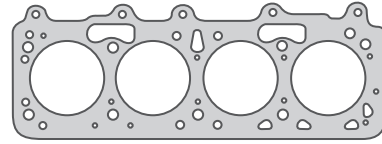

1366ASM/1366A1M/1366A2M/1366A3M

NO SE COLOCA EN EL JUEGO DE JUNTA

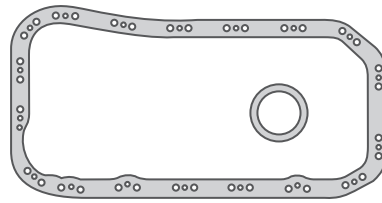

1377CG1



1461AC6



1464AC3

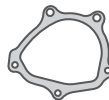

1469AC3



JTA N°1



JTA N°2



1471AC3

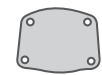

1346AC3

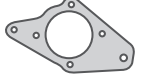

1462AC3

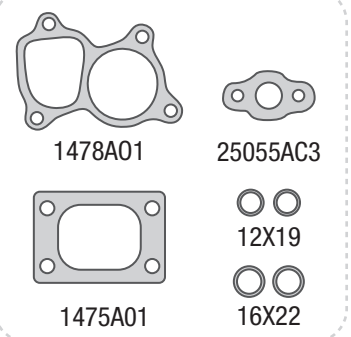

1478A01

25055AC3

12X19

16X22

1475A01

1476VA1

NO SE COLOCA EN EL JUEGO DE JUNTA

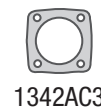

1342AC3



1463AC3



1466AC3



1472AC3

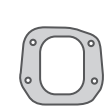

1470AC3



1367AC3

Nº Imperial	Nº Original	Descripción	Nº Imperial	Nº Original	Descripción
1366ASM		JUNTA TAPA DE CILINDRO - 1,65 mm	1466AC3		JUNTA SOPORTE BOMBA INYECTORA
1366A1M		JUNTA TAPA DE CILINDRO - 1,80 mm	1467AC3		JUNTA TERMOSTATO
1366A2M		JUNTA TAPA DE CILINDRO - 1,95 mm	1468AC3		JUNTA TAPA CAMARA DE AGUA
1366A3M		JUNTA TAPA DE CILINDRO - 2,20 mm	1469AC3		JUNTA BOMBA DE AGUA
1376AC3		JUNTA TAPA DE VALVULA	1470AC3		JUNTA TAPA BLOCK LADO DISTRIBUCION
1377AD5		JUNTA PARA CARTER (ADAMITE)	1471AC3		JUNTA ASPIRACION BOMBA DE ACEITE
1377CG1		JUNTA PARA CARTER	1472AC3		JUNTA INSPECCION CAMARA AGUA BLOCK
1377CG4		JUNTA PARA CARTER (CyG CON TELA)	1473GS1		ORING CAÑO DE AGUA
1378AM2		JUEGO DE JUNTAS ADMISION Y ESCAPE	1474GS1		ORING BOMBA DEPRESORA
1341AC3		JUNTA CAÑO SALIDA DE AGUA	1475A01		JUNTA BASE TURBO
1342AC3		JUNTA BASE BOMBA DE AGUA	1476VA1		JUEGO DE JUNTAS PARA TURBO
1343AC3		JUNTA TAPA ARBOL DE LEVA	1478A01		JUNTA TURBO
1344AC3		JUNTA TAPA SOPORTE ARBOL DE LEVA	1535VA1		ARANDELA PARALLAMA
1346AC3		JUNTA TAPA CAMARA DE BLOCK	25055AC3		JUNTA DRENAJE ACEITE TURBO
1347AC3		JUNTA BOMBA DEPRESORA	JTA N° 1		JUNTA BRIDA
1367AC3		JUNTA BOMBA DE AGUA	JTA N° 2		JUNTA BRIDA
1461AC3		JUNTA TAPA DISTRIBUCION - BBA ACEITE	1477VA1		JUEGO DESMONTAJE TAPA DE CILINDRO
1461AC6		JTA T. DISTR. - BBA ACEITE (1,5mm)	1479VA1		JGO DE JTAS P/MOTOR S/JTA TAPA DE CIL
1462AC3		JUNTA BASE BOMBA DE AGUA	1479SW1		JGO DE JTAS P/MOTOR S/JTA TAPA DE CIL
1463AC3		JUNTA BASE FILTRO DE ACEITE			- STEWART
1464AC3		JUNTA PORTA RETEN BANCADA TRASERA			
1465AC3		JUNTA TAPA CAMARA DE AGUA			

25029AM1

FIAT PALIO / SIENA / TIPO / MAREA -
1600 cc 16V. - MOTOR TORQUE

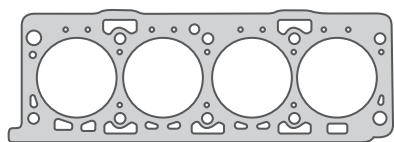

25000AM1

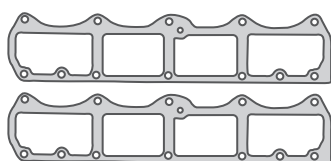

25001AM1



25002AM1



25003AM1



81394HH1 25004HH1



25007GS1



25020GS1

25027AM1

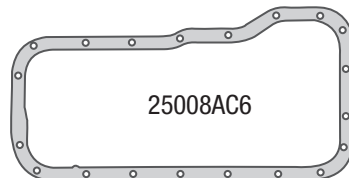

25008AC6



10055AC3



2500GHH1



25009AC3



25013AC3



25012AC2



1059AC3



1060AC3



1039AC3



25019GS1



25021GS1



25022GS1



25023GS1



25014GS1



25015GS1



25016GS1



25017GS1



25018GS1

Nº Imperial	Nº Original	Descripción	Nº Imperial	Nº Original	Descripción
25000AM1		JUNTA TAPA DE CILINDRO	25017GS1		ORING LLENADO ACEITE 26 x 3.5
25001AM1		JUNTA TAPA DE VALVULA	25018GS1		ORING CAÑO BOMBA DE AGUA 31.5x3.5
25008AC6		JUNTA PARA CARTER	25019GS1		ORING 53x3.6
25002AM1		JUNTA MULTIPLE DE ESCAPE	25020GS1		ORING ARBOL LEVA 59.5 x 3.7
25003AM1		JUNTA MULTIPLE DE ADMISION	25021GS1		ORING 66x3.6
25007GS1		JUEGO TOBERA ADMISION	25022GS1		ORING CUERPO BOMBA DE AGUA 87.5x2.6
25004HH1		JUNTA SALIDA DE ESCAPE - PALIO	25023GS1		ORING TUBO ACEITE 50x3.5
25004HL1		JTA SALIDA DE ESC. - PALIO (LAMINADA)	25026VA1		JGO DESM. T. DE CIL. SIN JTA DE CIL.
25006HH1		JUNTA ACOUPLE CATALIZADOR - SIENA	25027AM1		JUEGO DESMONTAJE TAPA DE CILINDRO
25006HL1		JTA ACOUPLE CATALIZ - SIENA (LAMINADA)	25028VA1		JGO DE JTAS P/MOTOR SIN JTA T. DE CIL.
81394HH1		JUNTA SALIDA DE ESCAPE	25029AM1		JGO DE JTAS P/MOTOR COMPLETO
81394HL1		JTA SALIDA DE ESC. (LAMINAS DE CHAPA)			
1039AC3		JUNTA PORTA RETEN BANCADA TRASERA			
1055AC3		JUNTA TAPA DE DISTRIBUCION			
1059AC3		JTA PORTA RETEN PUNTA DE CIGÜEÑAL			
1060AC3		JUNTA BOMBA DE ACEITE			
25009AC3		JUNTA BASE BOMBA DE AGUA			
25012AC2		JUNTA TAPA BOMBA DE ACEITE			
25013AC3		JUNTA MARIPOSA INYECCION			
25014GS1		ORING VARILLA ACEITE 6x1.7			
25015GS1		ORING 16.8x2.7			
25016GS1		ORING 18.4x2.7			

25508VA1

FIAT DUCATO - IVECO 2.5 - MOTOR

8140.27/8140.47

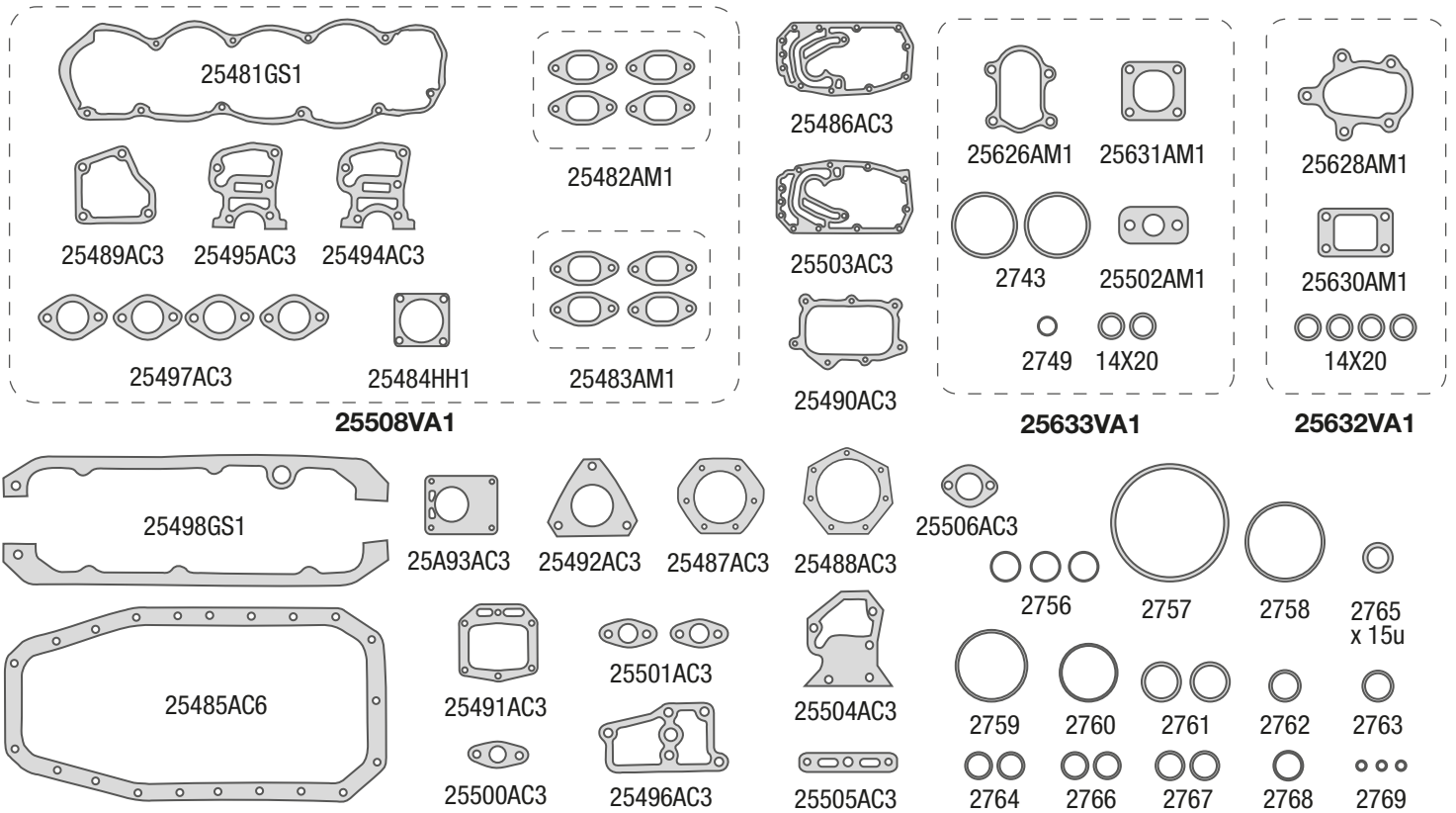

Nº Imperial	Nº Original	Descripción	Nº Imperial	Nº Original	Descripción
25481GS1		JUNTA TAPA DE VALVULA	25631AM1		JUNTA SALIDA ESCAPE TURBO
25485AC6		JUNTA PARA CARTER (COMP. 1,5mm)	25626AM1		JUNTA COLECTOR A TURBO
25485CG1		JUNTA PARA CARTER	25628AM1		JUNTA COLECTOR A TURBO
25482AM1		JUEGO DE JUNTAS MULTIPLE DE ESCAPE	25630AM1		JUNTA SALIDA ESCAPE TURBO
25483AM1		JUEGO DE JUNTAS MULTIPLE ADMISION	25632VA1		JUEGO DE JUNTAS PARA TURBO
25484HH1		JUNTA SALIDA DE ESCAPE	25633VA1		JUEGO DE JUNTAS PARA TURBO
25486AC3		JUNTA TAPA DISTRIBUCION	2743		O'RING 47.2x3.5
25487AC3		JUNTA PORTA RETEN BANC DELANTERA	2749		O'RING 18.6x3.5
25488AC3		JUNTA PORTA RETEN BANCADA TRASERA	2756		O'RING 25x1.8
25489AC3		JUNTA TERMOSTATO	2757		O'RING 98x3.5
25490AC3		JUNTA TAPA DELANTERA BLOCK	2758		O'RING 64.7x2.6
25491AC3		JUNTA TAPA TRASERA BLOCK	2759		O'RING 56.9x1.8
25492AC3		JUNTA BOMBA INYECTORA	2760		O'RING 44x2.6
25493AC3		JUNTA BOMBA DE VACIO	2761		O'RING 31.4x2.6
25494AC3		JUNTA CAMARA DE AGUA	2762		O'RING 23.5x2.6
25495AC3		JUNTA CAMARA DE AGUA	2763		O'RING 21.9x2.6
25496AC3		JUNTA BASE FILTRO DE ACEITE	2764		O'RING 21x1.7
25497AC3		JUNTA BRIDA CAÑO DE AGUA	2765		O'RING 20.3x2.6
25498GS1		JUEGO DE JUNTAS LATERAL DE BLOCK	2766		O'RING 20x2
25500AC3		JUNTA	2767		O'RING 18.8x1.8
25501AC3		JUNTA	2768		O'RING 17x2.6
25502AC3		JUNTA DRENAJE ACEITE TURBO	2769		O'RING 9.2x1.8
25503AC3		JUNTA TAPA DISTRIBUCION	25507VA1		JGO DESM PARA T.C. SIN JUNTA T.C.
25504AC3		JUNTA CAMARA DE AGUA	25508VA1		JGO DE JTAS P/MOTOR SIN JTA T DE CIL
25505AC3		JUNTA			
25506AC3		JUNTA			

25638VA1

FIAT DUCATO - IVECO 2.8 - MOTOR

8140.43

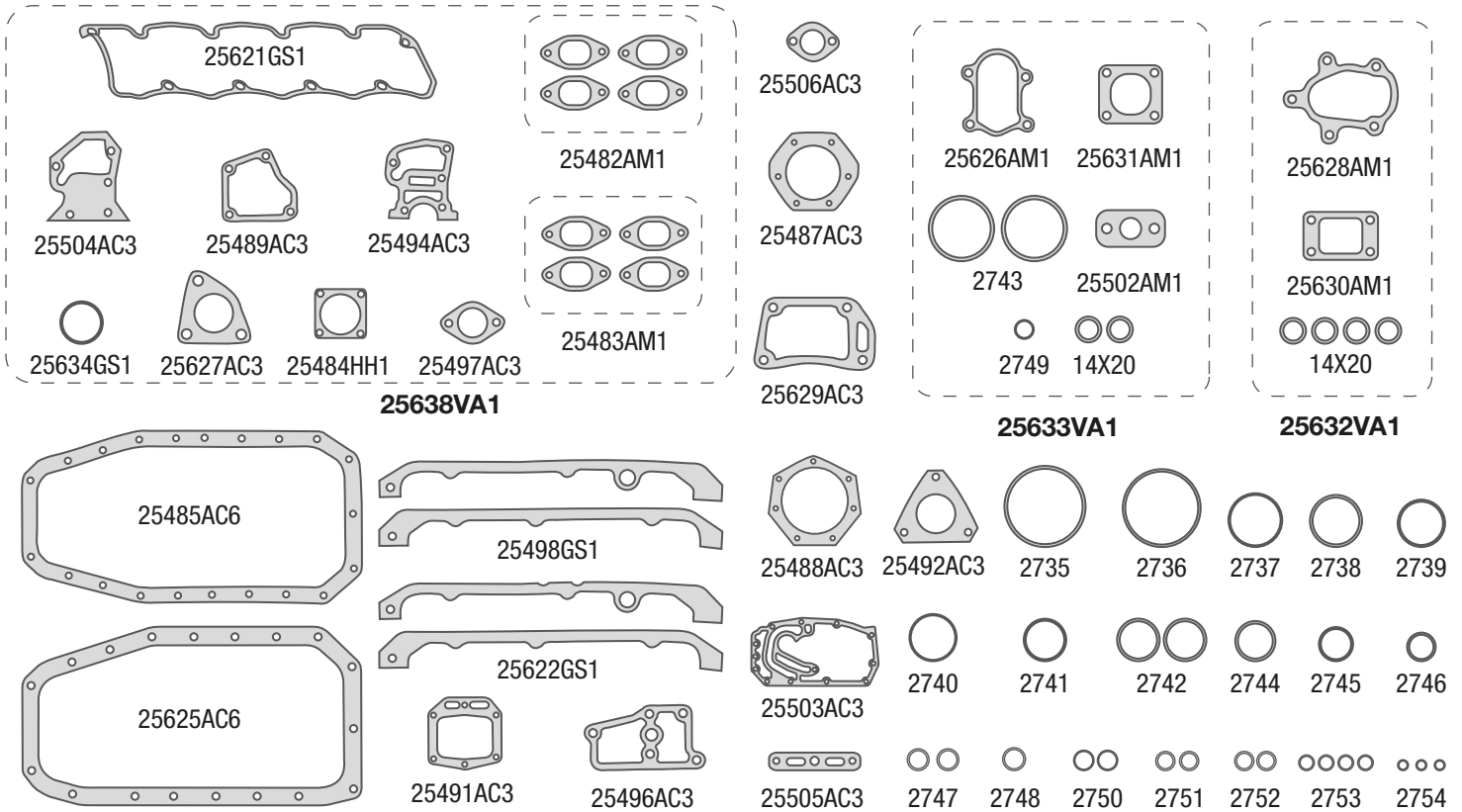
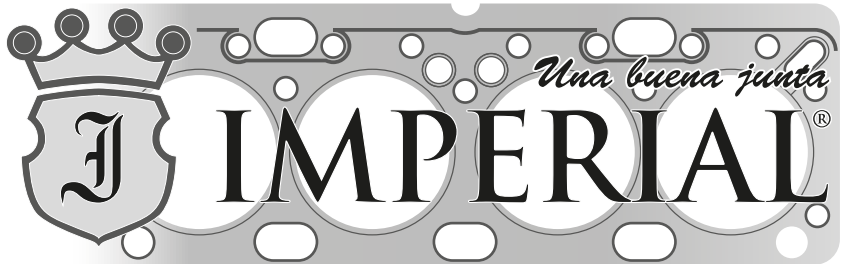

Nº Imperial	Nº Original	Descripción	Nº Imperial	Nº Original	Descripción
25638VA1	25621GS1	JUNTA TAPA DE VALVULA	25631AM1		JUNTA SALIDA ESCAPE TURBO
25485AC6		JUNTA PARA CARTER (COMP 1,5mm)	25632VA1		JUEGO DE JUNTAS PARA TURBO
25485CG1		JUNTA PARA CARTER	25633VA1		JUEGO DE JUNTAS PARA TURBO
25625AC6		JUNTA PARA CARTER (COMP 1,5mm)	25634GS1		ANILLO TERMOSTATO
25625CG1		JUNTA PARA CARTER	2735		O'RING 98x3.5 MM
25482AM1		JUEGO DE JUNTAS MULTIPLE DE ESCAPE	2736		O'RING 95x3.5 MM
25483AM1		JUEGO DE JUNTAS MULTIPLE ADMISION	2737		O'RING 64.8x2.6 MM
25484HH1		JUNTA SALIDA DE ESCAPE	2738		O'RING 60x3.5 MM
25487AC3		JTA PORTA RETEN BANCADA DELANTERA	2739		O'RING 55.2x2.6 MM
25488AC3		JUNTA PORTA RETEN BANCADA TRASERA	2740		O'RING 56.9x1.8 MM
25489AC3		JUNTA TERMOSTATO	2741		O'RING 49x2.6 MM
25491AC3		JUNTA TAPA TRASERA BLOCK	2742		O'RING 47.2x3.5 MM
25492AC3		JUNTA BOMBA INYECTORA	2743		O'RING 47.2x3.5 MM
25494AC3		JUNTA CAMARA DE AGUA	2744		O'RING 44x3.5 MM
25496AC3		JUNTA BASE FILTRO DE ACEITE	2745		O'RING 37.8x2.6 MM
25497AC3		JUNTA BRIDA CAÑO DE AGUA	2746		O'RING 30x2.6 MM
25498GS1		JUEGO DE JUNTAS LATERAL DE BLOCK	2747		O'RING 22x2.6 MM
25503AC3		JUNTA TAPA DISTRIBUCION	2748		O'RING 23.5x2.6 MM
25504AC3		JUNTA CAMARA DE AGUA	2749		O'RING 18.6x3.5 MM
25505AC3		JUNTA	2750		O'RING 22x1.8MM
25506AC3		JUNTA	2751		O'RING 18.7x2.6 MM
25627AC3		JUNTA COLECTOR ADMISION	2752		O'RING 17x2.6 MM
25629AC3		JUNTA T. INSPECCION BLOCK TRASERO	2753		O'RING 17.2x1.8 MM
25626AM1		JUNTA COLECTOR A TURBO	2754		O'RING 9.25x1.8MM
25628AM1		JUNTA COLECTOR A TURBO	25637VA1		JGO DESM PARA T.C. SIN JUNTA T.C.
25630AM1		JUNTA SALIDA ESCAPE TURBO	25638VA1		JGO DE JTAS P/MOTOR SIN JTA T DE CIL

25644VA1

FIAT DUCATO - IVECO 2.5 - MOTOR

8140.67

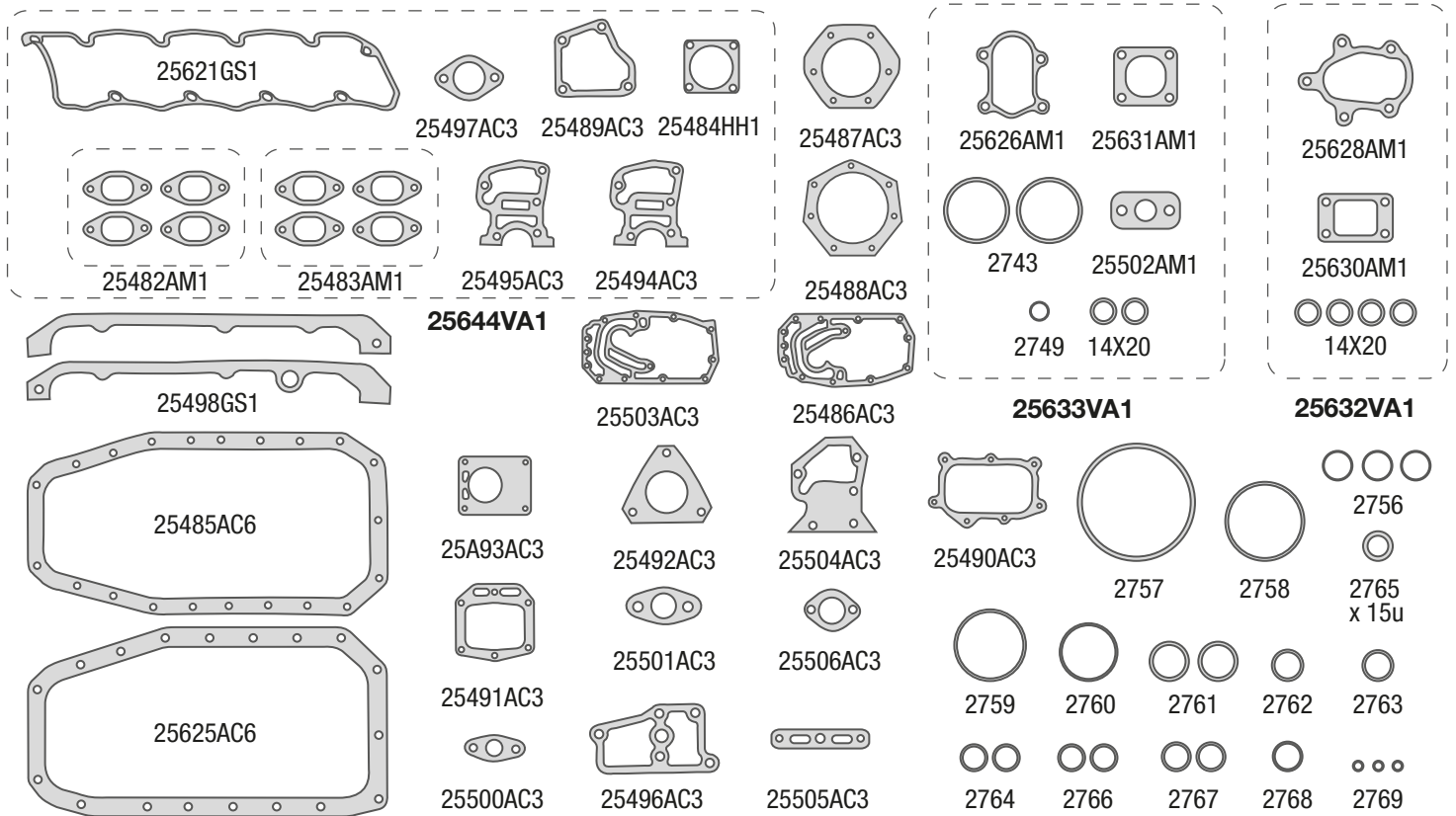
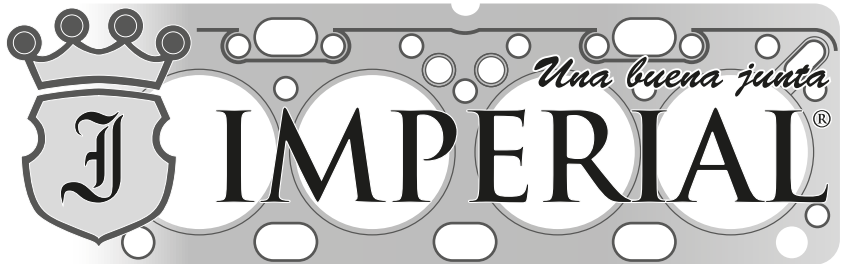

Nº Imperial	Nº Original	Descripción	Nº Imperial	Nº Original	Descripción
25621GS1		JUNTA TAPA DE VALVULA	25505AC3		JUNTA
25485AC6		JUNTA PARA CARTER (COMP 1,5mm)	25506AC3		JUNTA
25485CG1		JUNTA PARA CARTER	25631AM1		JUNTA SALIDA ESCAPE TURBO
25625AC6		JUNTA PARA CARTER (COMP 1,5mm)	25626AM1		JUNTA COLECTOR A TURBO
25625CG1		JUNTA PARA CARTER	25628AM1		JUNTA COLECTOR A TURBO
25482AM1		JUEGO DE JUNTAS MULTIPLE DE ESCAPE	25630AM1		JUNTA SALIDA ESCAPE TURBO
25483AM1		JUEGO DE JUNTAS MULTIPLE ADMISION	25632VA1		JUEGO DE JUNTAS PARA TURBO
25484HH1		JUNTA SALIDA DE ESCAPE	25633VA1		JUEGO DE JUNTAS PARA TURBO
25486AC3		JUNTA TAPA DISTRIBUCION	2743		O'RING 47.2x3.5
25487AC3		JTA PORTA RETEN BANCADA DELANTERA	2749		O'RING 18.6x3.5
25488AC3		JUNTA PORTA RETEN BANCADA TRASERA	2756		O'RING 25x1.8
25489AC3		JUNTA TERMOSTATO	2757		O'RING 98x3.5
25490AC3		JUNTA TAPA DELANTERA BLOCK	2758		O'RING 64.7x2.6
25491AC3		JUNTA TAPA TRASERA BLOCK	2759		O'RING 56.9x1.8
25492AC3		JUNTA BOMBA INYECTORA	2760		O'RING 44x2.6
25493AC3		JUNTA BOMBA DE VACIO	2761		O'RING 31.4x2.6
25494AC3		JUNTA CAMARA DE AGUA	2762		O'RING 23.5x2.6
25495AC3		JUNTA CAMARA DE AGUA	2763		O'RING 21.9x2.6
25496AC3		JUNTA BASE FILTRO DE ACEITE	2764		O'RING 21x1.7
25497AC3		JUNTA BRIDA CAÑO DE AGUA	2765		O'RING 20.3x2.6
25498GS1		JUEGO DE JUNTAS LATERAL DE BLOCK	2766		O'RING 20x2
25500AC3		JUNTA	2767		O'RING 18.8x1.8
25501AC3		JUNTA	2768		O'RING 17x2.6
25502AC3		JUNTA DRENAJE ACEITE TURBO	2769		O'RING 9.2x1.8
25503AC3		JUNTA TAPA DISTRIBUCION	25637VA1		JGO DESM PARA T.C. SIN JUNTA T.C.
25504AC3		JUNTA CAMARA DE AGUA	25644VA1		JGO DE JTAS P/MOTOR SIN JTA T DE CIL.

25668VA1

FIAT DUCATO - IVECO 2.8 - MOTOR
8140.63 INYECCION INDIRECTA

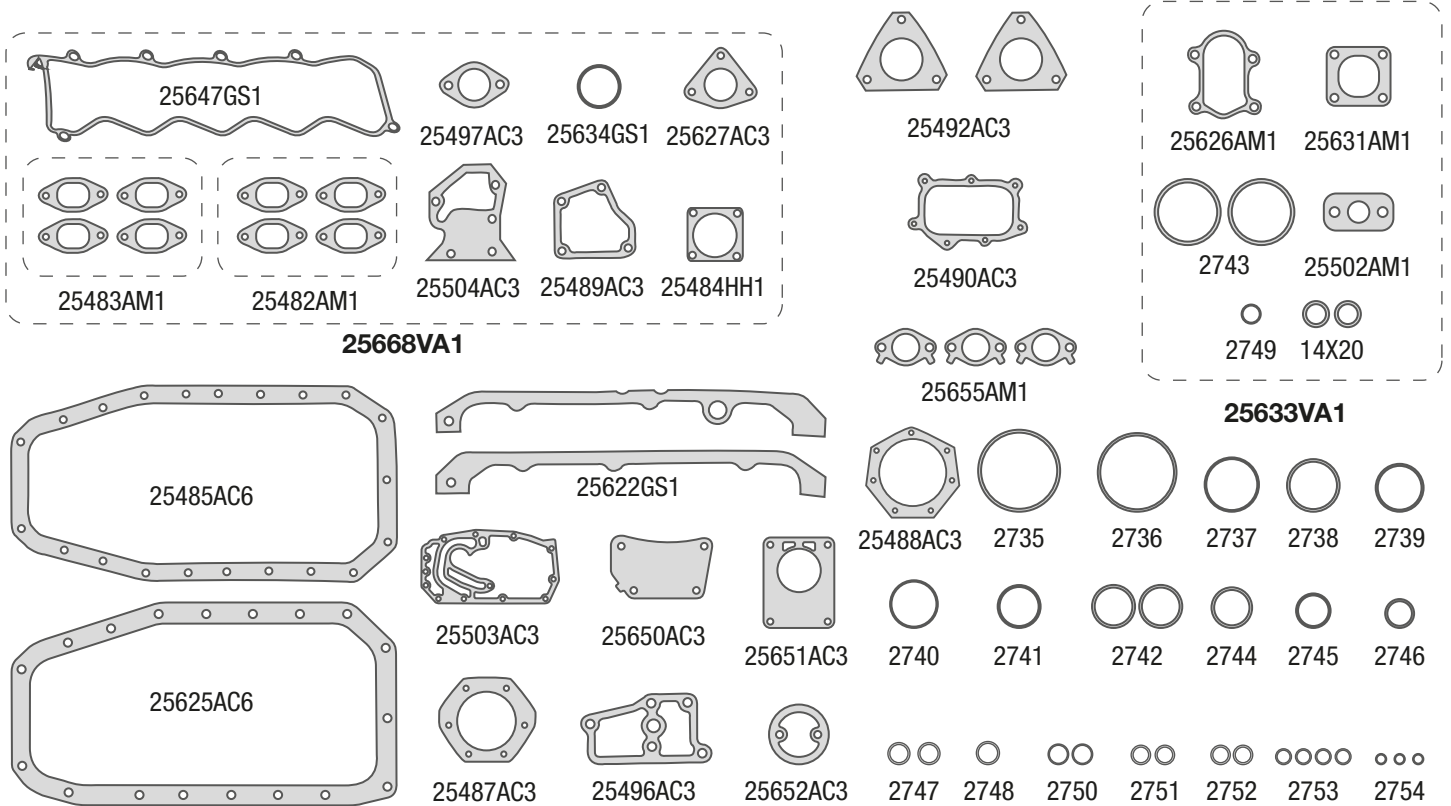
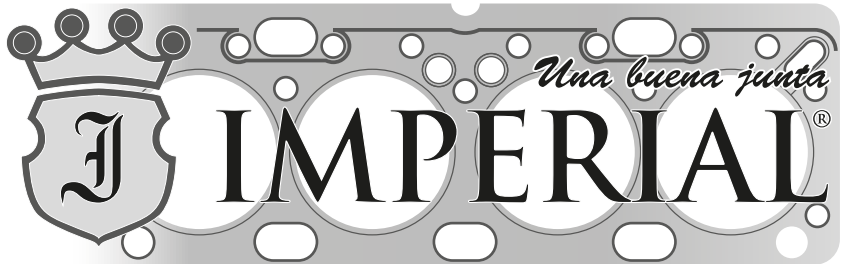

Nº Imperial	Nº Original	Descripción	Nº Imperial	Nº Original	Descripción
25647GS1		JUNTA TAPA DE VALVULA	25633VA1		JUEGO DE JUNTAS PARA TURBO
25485AC6		JUNTA PARA CARTER (COMP 1,5mm)	25634GS1		ANILLO TERMOSTATO
25485CG1		JUNTA PARA CARTER	2735		O'RING 98x3.5 MM
25625AC6		JUNTA PARA CARTER (COMP 1,5mm)	2736		O'RING 95x3.5 MM
25625CG1		JUNTA PARA CARTER	2737		O'RING 64.8x2.6 MM
25482AM1		JUEGO DE JUNTAS MULTIPLE DE ESCAPE	2738		O'RING 60x3.5 MM
25483AM1		JUEGO DE JUNTAS MULTIPLE ADMISION	2739		O'RING 55.2x2.6 MM
25622GS1		JUEGO DE JUNTAS LATERAL DE BLOCK	2740		O'RING 56.9x1.8 MM
25487AC3		JTA PORTA RETEN BANCADA DELANTERA	2741		O'RING 49x2.6 MM
25488AC3		JUNTA PORTA RETEN BANCADA TRASERA	2742		O'RING 47.2x3.5 MM
25489AC3		JUNTA TERMOSTATO	2743		O'RING 47.2x3.5 MM
25492AC3		JUNTA BOMBA INYECTORA	2744		O'RING 44x3.5 MM
25496AC3		JUNTA BASE FILTRO DE ACEITE	2745		O'RING 37.8x2.6 MM
25497AC3		JUNTA BRIDA CAÑO DE AGUA	2746		O'RING 30x2.6 MM
25502AM1		JUNTA DRENAJE ACEITE TURBO	2747		O'RING 22x2.6 MM
25503AC3		JUNTA TAPA DISTRIBUCION	2748		O'RING 23.5x2.6 MM
25504AC3		JUNTA CAMARA DE AGUA	2749		O'RING 18.6x3.5MM
25626AM1		JUNTA COLECTOR A TURBO	2750		O'RING 22x1.8 MM
25627AC3		JUNTA COLECTOR ADMISION	2751		O'RING 18.7x2.6 MM
25629AC3		JTA TAPA INSPECCION BLOCK TRASERO	2752		O'RING 17x2.6 MM
25631AM1		JUNTA SALIDA ESCAPE TURBO	2753		O'RING 17.2x1.8 MM
25650AC3		JUNTA TAPA INSPECCION PRECAMARA	2754		O'RING 9.25x1.8 MM
25651AC3		JUNTA BASE BOMBA DEPRESORA	25637VA1		JGO DESM PARA T.C. SIN JUNTA T.C.
25652AC3		JUNTA INTERMEDIO CONDUCTO	25668VA1		JGO DE JTAS P/MOTOR SIN JTA T. DE CIL.
25655AM1		JUNTA BRIDAS TURBO			

